

OPEN R LINK



Forholdsregler ved bruk

Det er viktig å følge forholdsreglene under når du bruker systemet, både av sikkerhetsmessige årsaker og for å unngå materiell skade. Du må alltid forholde deg til lovgivningen i landet du befinner deg.



Forsiktighetsregler ved bruk av lydsystemet

- Du bør kun lese informasjonen på skjermen og bruke kontrollene når trafikk- og veiforholdene tillater det.
- Still inn volumet på et rimelig nivå slik at du også kan høre lyden utenfra.

Forholdsregler i forbindelse med navigering

- Kjør alltid aktpågivende, og ikke stol blindt på navigasjonssystemet.
- Avhengig av det geografiske området kan det hende at kartet ikke har oppdatert informasjon om nye veier. Vær oppmerksom. Veitrafikkreglene og veiskiltene skal alltid prioriteres foran kjøreanvisningene som navigeringssystemet gir.

Forholdsregler for å unngå materiell skade

- Ikke forsøk å demontere eller tilpasse systemet – dette kan medføre risiko for brann eller skader på utstyret.
- Kontakt en representant for produsenten ved en eventuell feil og/eller hvis det er behov for å demontere utstyret.
- Ikke sett inn ødelagt eller tilgriset ekstern lagringsenhet, eller fremmedlegemer (USB-minnepinne, SD-kort osv.) inn i leseren.
- Bruk bare eksterne lagringsenheter (USB-minnepinne, Jack-kontakt osv.) som er kompatible med systemet ditt.
- Rengjør alltid skjermen med en mikrofiberklut.
- Ikke bruk produkter som inneholder alkohol og/eller spray væsker på området.



Det forutsettes at du godtar de generelle salgsbetingelsene før du bruker systemet.

Beskrivelsen av modellene i denne håndboken er basert på de aktuelle spesifikasjonene på tidspunktet den ble skrevet. Avhengig av merke og modell til telefonen din, kan enkelte funksjoner være helt eller delvis inkompatible med multimediesystemet i bilen.

For ytterligere informasjon, kontakt en godkjent forhandler.



Beskyttelse av personopplysninger

Data fra ditt kjøretøy behandles av produsenten, av Google®, av godkjente distributører og andre enheter i produsentgruppen. Produsentens opplysninger er tilgjengelige fra nettstedet og siste side i kjøretøyets brukerhåndbok.

Personopplysningene dine behandles for følgende formål:

- slik at du kan dra nytte av kjøretøyets tjenester og apper
- for å muliggjøre bruk og vedlikehold av kjøretøyet
- for å forbedre føreropplevelsen og utvikle produkter og tjenester til produsentens gruppe
- Overholde de juridiske forpliktelsene til produsentens gruppe.

I samsvar med gjeldende forskrifter for deg, særlig hvis du befinner deg i Europa, kan du be om følgende:

- innhente og kontrollere opplysningene som produsenten har om deg
- korrigere eventuell unøyaktig informasjon
- fjerne opplysninger om deg
- ta en kopi av opplysningene for å bruke dem på nytt et annet sted
- motsette deg bruken av dataene dine når som helst
- stanse bruken av opplysningene dine.

Fra multimedieskjermen i kjøretøyet kan du gjøre følgende:

- nekte å samtykke til å dele personopplysninger (inkludert plassering)
- trekke tilbake samtykket når som helst.

Hvis du bestemmer deg for å stanse deling av personopplysninger, vil noen av kjøretøyets funksjoner og/eller tjenester som leveres av produsenten, stoppes når de krever samtykke fra deg.



Beskyttelse av personopplysninger

Uansett om du bestemmer deg for å stanse delingen eller ikke, blir kjøretøyets bruksdata videresendt til produsenten og partnerne/leverandørene det gjelder, for følgende formål:

- for å muliggjøre bruk og vedlikehold av kjøretøyet
- forbedre kjøretøyets livssyklus.

Hensikten med å bruke disse opplysningene er ikke kommersielle formål, men å kunne forbedre produsentens kjøretøy og hindre problemer som kan stå i veien for den daglige driften.

Personvernbestemmelsene er tilgjengelige på produsentens nettsted, du finner adressen dit i kjøretøyets brukerhåndbok.



Denne håndboken dekker alle eksisterende funksjoner for modellene som er beskrevet. I hvilken grad disse er tilgjengelige, avhenger av utstyrsnivå, hvilke alternativer som er valgt og i hvilket land modellen er solgt.

Denne håndboken kan også inneholde informasjon om funksjoner som introduseres senere i modellåret.

Skjermbildene i brukerhåndboken kan avvike fra de faktiske skjermbildene som vises i kjøretøyet.

- i instruksjonsboken betyr en overgang til en side.

INNHOOLD

Generell informasjon	5	Førerhjelpemidler.....	84
Generell beskrivelse	5	Parkeringsassistent	89
Introduksjon til kontrollene	9	Ryggekamera.....	92
Aktivering av tjenestene.....	12	360° Kamera	93
bruk	17	Multi-Sense.....	95
Rengjøring	20	Sport chassis.....	98
Slå av, på.....	22	Kupébelysning	99
Legge til og administrere tilleggsprogrammer	24	Seter/bakspeil	101
Bruke talegjenkjenning.....	26	Dekktrykk	103
Navigasjon.....	34	My driving.....	105
Kart.....	34	Luftkvalitet.....	109
Angi et reisemål.....	39	Elbil	110
Navigeringsinnstillinger.....	46	Nødanrop.....	115
Audio/multimedia.....	50	Innstillinger.....	116
Lydkilder	50	Brukerinnstillinger	116
Lytte på radioen.....	52	Systeminnstillinger	121
Musikk.....	56	Varsler	124
Lyddinnstillinger	59	Oppdater	126
Telefon	61	Funksjonsfeil	129
Pare og koble til en telefon	61		
Anropsadministrasjon	65		
SMS.....	70		
Telefoninnstillinger	72		
Trådløs lader	73		
Apper.....	75		
Android Auto™, CarPlay™	75		
App-administrasjon.....	79		
My Renault.....	81		
Utlån og tilbakelevering av kjøretøy	83		
Kjøretøy	84		

GENERELL BESKRIVELSE

Skjerm

 For mer informasjon om oppvarmingsnivået, se kjøretøyets brukerhåndbok

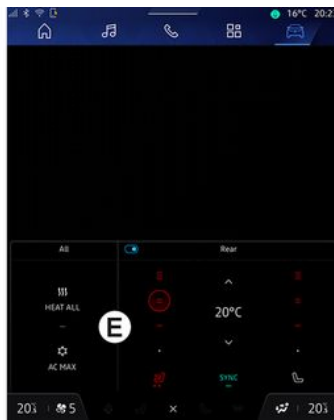

- A.** Tilgangs- og statuslinje.
- B.** Tilgang til forskjellige Verdener.

- C.** Visningsområde for valgt Verden.
- D.** Indikatorlinje for oppvarmingsnivå.
- E.** Innstillinger for oppvarmingsnivå (avhengig av utstyr).

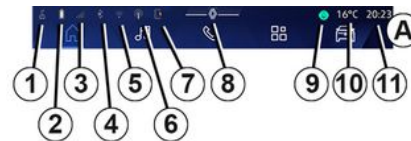

- 1.** Status for tilkobling og deling av data,
- 2.** Telefonens batterinivå.
- 3.** Status for mobildekning.
- 4.** Bluetooth® for det aktiverte multimediasystemet.
- 5.** Multimediasystem WIFI status.
- 6.** Tilgangspunkt aktivert.
- 7.** Status for trådløs lader.
- 8.** Tilgang til varslingscenteret.

GENERELL BESKRIVELSE

1

9. Mikrofonstatus og kontroll.

10. Utetemperatur

11. Klokkeslett

12. Førerens temperaturindikator for oppvarming.

13. Indikator for ventilasjonsvifte-hastighet.

14. Synkroniseringskontroll SYNC.

15. Betjening oppvarmet førersete.

16. Betjening klimaanlegg.

17. Betjening oppvarmet passasjerete.

18. Betjening oppvarmet frontrute.

19. Indikator for fordeling av luft i kupéen

20. Passasjerens temperaturindikator for oppvarming.

21. "Synkronisering" -indikator SYNC aktivert.

22. Betjening oppvarmet ratt.

23. Kontroll for ventilert førersete.

24. Gå til oppvarmingsnivåinnstillinger **E**.



25. Kontroll for ventilert passasjerete,

Verden-skjermbilder

Systemet ditt består av flere verdener **B**:

- Startskjerm 
- « Navigasjon »  ;
- « Lyd »  ;
- Telefon  eller

smarttelefonreplikering  

- « Apper »  ;
- « Bil » .

Merk: Tilgjengeligheten av Verdener avhenger av utstyrsnivå.

Du kan når som helst få tilgang til de forskjellige Verdenene, fra Verden-linjen **B**, som til enhver tid er synlig og tilgjengelig på den aktive skjermen.

Startside-verdenen

(avhengig av utstyrsnivå)





"Hjemmesiden"  -verdenen, som kan nås via knapp **26**, lar deg vise fire tilpassbare miniprogrammer (widgets) når multimediesystemet ikke er utstyrt med navigasjon.

Navigasjon-verdenen

(avhengig av utstyrsnivå)

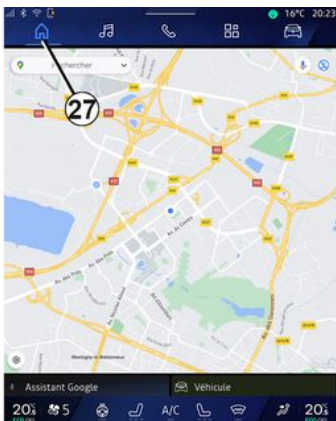
GENERELL BESKRIVELSE



Navigasjon-verdenen , som kan nås ved hjelp av knappen **27**, gir deg tilgang til navigasjonssystemet. Det er mulig å vise to widgets som kan tilpasses.

Lyd-verdenen



Lyd-verdenen , som kan nås ved hjelp knappen **28**, kan brukes til å få tilgang til radio og musikk.

Telefon-verdenen



Telefon-verdenen , som er tilgjengelig via knappen **29**, gir tilgang til samtaler, mapper og andre telefonfunksjoner som er koblet til multimediasystemet.

Merk: Telefon-verden-ikonet  kan endres mens

smarttelefonspilling pågår 



GENERELL BESKRIVELSE

1

Apper-verdenen

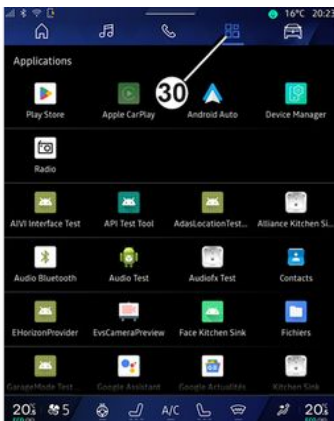

Apper-verdenen , som kan nås ved hjelp av knapp **30**, kan brukes til å få tilgang til apper fra multimediesystemet og de som er tilgjengelige på Play Store™ (avhengig av utstyrsnivå).

Bil-verdenen



Bil-verdenen , som kan nås ved å bruke knappen **31**, lar deg administrere noe kjøretøyutstyr som MULTI-SENSE, kjørehjelpemidler, 360°-kameraet, My driving osv. og justere ulike multimediesysteminnstillinger som skjerm, språk osv.

Merk:

- avhengig av utstyrsnivå, vises bare tilgjengelige funksjoner som kan velges på startskjermen.
- Du får også tilgang til de ulike modusene ved å trykke på kjøretøyets MULTI-SENSE-kontroll

flere ganger. Du finner mer informasjon i instruksjonsboken

Varslingscenter

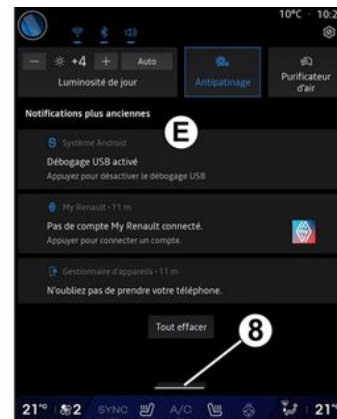

Varslingscenteret **E**, som kan nås ved hjelp av knapp **8**, eller ved å raskt sveipe multimedieskjermen fra sone **A** mot midten av skjermen, gir deg tilgang til varslene, Profil og noen funksjoner. For å gå ut av varslingscenteret, trykk på **8** eller sveip raskt opp fra sone **D** mot midten av skjermen.

INTRODUKSJON TIL KONTROLLENE

Skjermkontroller

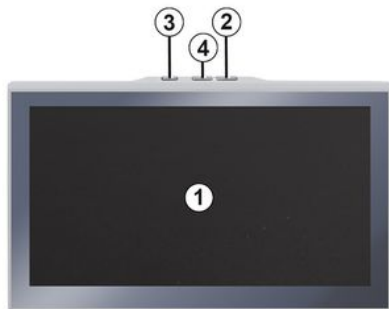

	Funksjon
1	Multimedieskjerm.
2	Lydstyrke opp.
3	Trykk og hold (rundt 5 sekunder): Tvungen avslutning av multimediesystemet.
4	Trykk kort på: Radio - Musikk AV /Radio - Musikk PÅ, Stand-by display, Rengjøring av skjerm, Vent litt.

INTRODUKSJON TIL KONTROLLENE

1 Kontroller på rattstammen

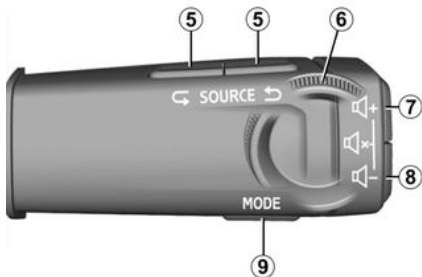

	Funksjon
5	Velg lydkilden.
6	Bla gjennom radiostasjoner eller lydspor og kataloger (avhengig av utstyret).
7	Trykk kort på: - Øk volumet til kilden som er i bruk. Trykk og hold (ca. 10 sekunder): - Deaktiver tvungen demping av lyd.
7 + 8	Trykk kort på: - Slå radiolyden av/på.

	Funksjon
	- Stans eller spill av lydsporet. - Avbryt talesynthesizeren i talegjenkjenningssystemet. Trykk og hold (ca. 10 sekunder): - Deaktiver tvungen demping av lyd.
8	Trykk kort på: - Demp volumet til kilden som er i bruk. Trykk og hold (ca. 5 sekunder): - Aktiver tvungen demping av lyd.
9	Endre avspillingsmodus for radiostasjoner (Liste, Favoritter).

Kontroller på rattstammen



	Funksjon
10	Hvis telefonen ikke er koblet til multimediesystemet: - Gå til telefonparingsfunksjonen. Hvis telefonen er koblet til multimediesystemet: - få tilgang til "Telefon"  -verdenen; - motta/avslutt et anrop
11	Kort trykk (kjøretøy som har navigeringssystem):

INTRODUKSJON TIL KONTROLLENE

	Funksjon
	<ul style="list-style-type: none">- aktivere/deaktivere Google Assistant-talegjenkjenning i multimediesystemet Hold inne: <ul style="list-style-type: none">- aktivere/deaktivere telefonens stemmegjenkjenning (bare tilgjengelig når telefonen er koblet til multimediasystemet via telefonspeiling).
12	Trykk kort på: <ul style="list-style-type: none">- velg modus MULTI-SENSE. Hold inne: <ul style="list-style-type: none">- Gå til konfigureringen av MULTI-SENSE-modusen som er i bruk. Du finner mer informasjon i MULTI-SENSE-delen → 95 .
13	Trykk kort på: <ul style="list-style-type: none">- bruk Favoritter-funksjonen. Hold inne: <ul style="list-style-type: none">- få tilgang til funksjonsvalgkonfigureringen Favoritter. For mer informasjon, se avsnittet om Brukerinnstillinger → 116 .

	Funksjon
14	Velg navigasjonsvisningsmodus på instrumentpanelet.

AKTIVERING AV TJENESTENE

1

Innledning

De tilkoblede tjenestene (trafikkmeldinger i sanntid, søk etter POI på nettet, fjernstyring av bilen fra smarttelefonen el.l.) må aktiveres før du kan bruke dem.

Aktivering av tjenestene muliggjør også automatisk oppdatering av systemet. Se avsnittet Oppdatering → 126.

Når tjenestene er aktivert, kan de brukes i en begrenset periode fra leveringsdatoen for kjøretøyet.

Multimediesystemet kan konfigurere profilen din med noen få trinn.

Merk:

- Konfigureringsveiviseren gir hjelp hver gang en profil opprettes.
- Konfigureringsverktøyet kan bare brukes mens kjøretøyet står stille.

Konfigureringsassistent

 Produsenten skal treffe alle nødvendige forholdsregler for å sikre et sikkerhetsnivå som er tilpasset risikoene, ved å ta hensyn til gjeldende regler.



Velg språket du vil bruke, fra listen som er tilgjengelig i 1, og bekreft deretter ved å trykke på 2.

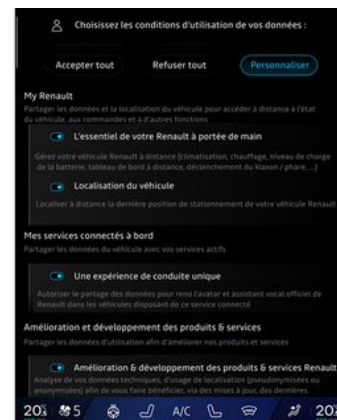

Multimediesystemet informerer deg og lar deg kontrollere personopplysningene dine.

For mer informasjon om de ulike alternativene for datadeling, trykk

på Informasjon-ikonet .

Etter å ha gjennomgått informasjonen, bekreft valget ditt ved å trykke Bekreft for å fortsette.

Velg deretter vilkårene for bruken av personopplysningene dine fra følgende valg:

- Godta alle, autoriserer deling av personopplysningene dine og gir tilgang til alle tilgjengelige tilkoblede tjenester

AKTIVERING AV TJENESTENE

- Avvis alle nekker deling av personopplysningene dine og tillater ikke tilgang til eller drift av tilkoblede tjenester (med unntak av forskriftsmessige funksjoner knyttet til sikkerheten til det automatiske nødalarmpet i tilfelle en ulykke)
- Tilpass, tillater personalisering av vilkårene for bruk av personopplysningene dine ved å aktivere/deaktivere visse funksjoner relatert til følgende data:

- « My Renault » ;
- Mine tilkoblede tjenester
- Forbedring og utvikling av produkter og tjenester
- ...

Multimediasystemet bruker Google® programvare og tjenester som utveksler data med ditt multimediasystem. Du blir informert om de juridiske forholdene for Google® -tjenestene.

Du kan godkjenne eller avvise:

- Appers bruk av posisjonen din
- sende bruke/diagnose-data.

Merk:

- Hvis du ikke vil at apper skal bruke kjøretøyets nåværende posisjon, får du ikke tilgang til navigasjonen Google Maps™.
- Hvis du vil ha mer informasjon om opptillatelser og personvern, kan du

se Appadministrasjon → 79 og Systeminnstillinger → 121.

Tilpass profilen din

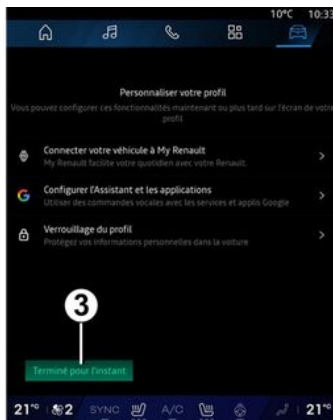

Du kan tilpasse profilen din ved å konfigurere følgende funksjoner:

- « My Renault konto » ;
- konfigurere Google Assistant og apper
- låse profilen

Merk: Du kan utsette konfigureringen ved å trykke på **3** og gjenoppta den senere fra varslingssenteret eller profilen din. For mer informasjon om konfigurering av profilen, se avsnittet Brukerinnstillinger → 116.

« My Renault konto »

Multimediasystemet lar deg koble til "My Renault"-kontoen din slik at du kan administrere bestemte funksjoner i kjøretøyet ditt og få tilgang til denne informasjonen via din smarttelefon.

For mer informasjon om My Renault, se avsnittet My Renault → 81.

konfigurer Google Assistant og apper

Multimediasystemet tilbyr ulike måter å koble til Google®-kontoen din på:

- ved hjelp av Google®-konto-ID-en din (e-post eller telefonnummer, deretter passord)
- Avhengig av telefonmodellen din, kan du bruke en QR Code som kan skannes på skjermen til multimediasystemet.

Følg instruksjonene på skjermen til multimediasystemet.

Lås profilen

For å beskytte sensitiv informasjon og bevare personvernet ditt, anbefaler vi på det sterkeste at du beskytter personopplysningene dine. For at du skal kunne gjøre dette, lar multimediasystemet deg

AKTIVERING AV TJENESTENE

1 Låse tilgangen til profilen din ved hjelp av følgende metoder:

- « Mønster »;
- « PIN-kode »;
- « Passord »;
- "Ikke bruk profillåsing".

Følg instruksjonene som vises på multimedia systemskjermen for å fullføre konfigurasjonen.



For å bevare personvernet ditt, inkludert

konfidensialiteten og integriteten til

personopplysningene dine, anbefaler vi på det sterkeste at du låser profilen din.

Datainnhenting

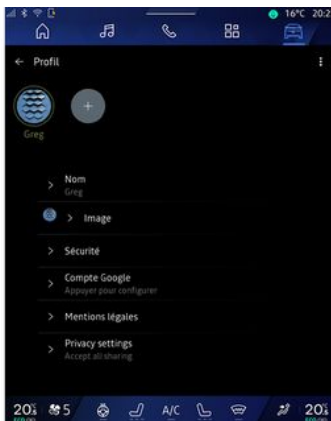

Når tjenesteaktiveringsforespørselen er validert, kan du fortsatt aktivere eller deaktivere datainnhenting, eller endre datadelingsnivået. For å velge vilkårene for bruk personopplysningene dine, åpne varslingscenteret, velg Profil, deretter Personverninnstillinger.

Velg deretter blant følgende nivåer av datadeling:

- Godta alle: Autoriser deling av dataene dine.
- Avvis alle: Avvis deling av dataene dine.
- Tilpass: Autoriser deling av data du har valgt fra listen.

Merk: Hvis du ikke ønsker å dele opplysningene som krever samtykke fra deg, kan det hende at tjenestene ikke lenger fungerer (unntatt standardtjenester/-funksjoner knyttet til automatisk nødanrop i tilfelle en ulykke).

Midlertidig stans av datainnsamling.

Innsamling av kjøretøydata kan stanses midlertidig.

For å gjøre dette kan du når som helst sette datainnsamlingsnivået på pause eller endre nivået fra din Profil, som er tilgjengelig i varslingscenteret: Trykk på Del kun data. Du kan avbryte innsamling av visse data ved å velge Avvis alle, eller ved å velge Tilpass, og deretter velge de du vil avbryte.

Hvis du avviser å dele opplysningene dine, kan det hende at tjenestene som krever samtykke, ikke lenger fungerer (unntatt standardfunksjoner knyttet til automatisk nødanrop i tilfelle en ulykke).

AKTIVERING AV TJENESTENE



Produsenten tar alle nødvendige forholdsregler for å påse at personopplysningene dine behandles på en sikker måte.

Personvern

Dataene fra kjøretøyet behandles av merkevarerepresentanten, og de kan overføres til våre datterselskaper, medlemmer av vårt distribusjonsnettverk samt våre partnere, avhengig av målet. Dataene kan også samles inn av tredjeparter, som f.eks. Google®. Når det er tilfelle brukes reglene for vern av personopplysninger av autoriserte distributører og andre enheter i merkevarerepresentantens gruppe. Merkevarerepresentantens opplysninger er tilgjengelig på nettstedet deres og på siste side i kjøretøyetets brukerhåndbok.

Personopplysningene dine behandles for følgende formål:

- for å gjøre det mulig for deg å fjernstyre kjøretøyet, oppdatere kjøretøyet automatisk eller tilby underholdningstjenester i kjøretøyet
- for å etablere kjøretøyvedlikehold

- for å gi deg kjøre- eller navigasjonsassistanstjenester
- for å forbedre kjøreopplevelsen, tilby ulike mobilitetsmetoder og utvikle produkter og tjenester
- for å overholde juridiske og regulatoriske forpliktelser

I samsvar med gjeldende regelverk om beskyttelse av personopplysninger kan du be om å:

- innhente og kontrollere opplysningene som produsenten har om deg
- korrigere eventuell unøyaktig informasjon
- fjerne opplysninger om deg
- ta en kopi av opplysningene for å bruke dem på nytt et annet sted
- motsette deg bruken av dataene dine når som helst
- stanse bruken av opplysningene dine.

Fra multimedieskjermen i kjøretøyet kan du gjøre følgende:

- nekte å samtykke til å dele personopplysninger (inkludert plassering)
- trekke tilbake samtykket når som helst.

Hvis du bestemmer deg for å stanse deling av personopplysninger, vil noen av kjøretøyetets funksjoner og/eller tjenester som leveres av

produsenten, stoppes når de krever samtykke fra deg.

Uansett om du bestemmer deg for å stanse delingen eller ikke, blir kjøretøyetets bruksdata videresendt til produsenten og partnerne/leverandørene det gjelder, for følgende formål:

- for å muliggjøre bruk og vedlikehold av kjøretøyet
- forbedre kjøretøyetets livssyklus.

Disse dataene brukes ikke til kommersielle tjenester, men til kontinuerlig forbedring av produsentens kjøretøyer og til å hindre problemer som kan være til ulempe i daglig bruk.

Personvernbestemmelsene er tilgjengelige på produsentens nettsted, du finner adressen dit i kjøretøyetets brukerhåndbok.

Utløp av tjenestene

Tjenestene aktiveres for en begrenset periode. Når perioden er over, slutter tjenestene å fungere. For å aktivere tjenestene på nytt, se avsnittet Online-tjenester.

AKTIVERING AV TJENESTENE

1



Produsenten skal treffe alle nødvendige forholdsregler for å sikre et sikkerhetsnivå som er tilpasset risikoene, ved å ta hensyn til gjeldende regler.

BRUK

Multimediaskjerm



Av hensyn til sikkerheten må dette bare utføres når bilen står stille.



Enkelte innstillinger må endres mens motoren går for at de skal lagres av multimediasystemet.

Navigere en meny



Multimedieskjermen kan brukes til å åpne systemfunksjonene. Trykk på multimedieskjermen for å velge én av menyene.

Bruk av bevegelser



- Kort trykk: Berør en del av skjermen med fingeren, og fjern deretter fingeren umiddelbart fra skjermen.
- Trykk og hold: Berør en del av skjermen i minst 1,5 sekund.
- Zoom-inn / zoom ut: Trekk sammen to fingre eller skyv to fingre fra hverandre på skjermen.



- Sveip: skyv fingeren din raskt:
 - horisontalt, fra venstre til høyre eller fra høyre til venstre;

BRUK

1

eller

- vertikalt, fra bunn til topp eller fra topp til bunn.

Introduksjon til "Verden"-sidene



Ditt system har flere Verdener. Flytt deg fra en Verden til en annen ved å trykke direkte på en av Verden-knappene 1.

Startsiden eller Navigasjon-verdenen inneholder widgeter som gir tilgang til funksjoner som dekktrykkjustering, radioen osv.

Via kontrollprogrammene kan du gå direkte til hovedskjermbildet for en funksjon eller (i visse tilfeller)

kontrollere en funksjon direkte via ett av hovedskjermbildene (f.eks. endre radiokanal).

Merk: Du kan endre konfigurasjonen av startsiden eller Navigasjon-siden. Se avsnittet "Legge til og administrere kontrollprogrammer" for mer informasjon → 24.

Introduksjon til "Verden"-linjen



For å få tilgang til en Verden, trykk på en av de fem knappene på 1 Verdenlinjen A.

Systemet består av fem Verdener, som alle er tilgjengelige når som helst, på multimedieskjermen:

- Startside (avhengig av utstyrsnivå): lar deg vise fire tilleggsprogrammer (widgets) som kan tilpasses
 - Navigasjon (avhengig av utstyrsnivå): inkluderer alle satellittveiledningsfunksjoner, veikart og trafikkinformasjon
 - Lyd: brukes til å få tilgang til radio- og lydavspilling
 - Telefon/speling:
 - kan brukes til å koble en eller flere telefoner til systemet, få tilgang til samtaler, telefonbok og andre tilgjengelige funksjoner på telefonen som er koblet til multimediesystemet
 - kan brukes til å aktivere smarttelefonspeling.
 - Apper: kan brukes til å få tilgang til apper
 - Bil: brukes til å administrere noe kjøretøyutstyr, for eksempel MULTISENSE, kjøreassistansesystemene, 360°-kameraet, My driving og til å justere ulike innstillinger på multimediesystemet, for eksempel skjerm, språk osv.)
- Merk:** Tilgjengeligheten av Verdener avhenger av utstyrsnivå.

BRUK

Varslingscenter



Kan nås med knappen **2** eller ved å sveipe raskt på multimedieskjermen fra området **B** mot midten av skjermen. Varslingscenteret gir tilgang til varselhistorikken, for eksempel:

- SMS ;
- « Dekktrykk » ;
- tilgjengelige oppdateringer
- ...



Velg et varsel for å få tilgang til det.

For å slette et varsel sveiper du raskt på skjermen.

For å slette alle varsler, trykk på knappen **3**.

Du kan også opprette og konfigurere brukerprofilen din. For mer informasjon, se avsnittet om Brukerinnstillinger → **116**.

For mer informasjon om varsler, se avsnittet Varsler → **124**.

Utilgjengelige funksjoner

Under kjøring kan funksjoner som tilgang til opplæringen og noen innstillinger være utilgjengelige, i

henhold til landsspesifikke forskrifter.

Stans bilen for å få tilgang til utilgjengelige funksjoner.

Merk: I noen land krever reguleringen at parkeringsbremsen er aktivert for å få tilgang til appene. For ytterligere informasjon, kontakt en godkjent forhandler.

RENGJØRING

1

Rengjøringsanbefalinger



Ikke hell eller spray rengjøringsproduktet på skjermen.

Ikke bruk kjemiske rengjøringsmidler eller husholdningsprodukter. Enheten skal ikke komme i kontakt med væsker, og skal ikke utsettes for fuktighet. I så fall kan overflater eller elektriske komponenter bli redusert eller skadet.



Ikke bruk produkter som inneholder alkohol og/eller spray væsker på området.

Bruk bare en ren, myk og tørr mikrofiberklut som ikke loer, til å rengjøre berøringsskjermen for å unngå å skade antirefleksmaterialet.

Ikke bruk for mye trykk på multimedieskjermen, og ikke bruk rengjøringsutstyr som kan ripe opp

skjermen (for eksempel børste, grov klut o.l.).

Rengjøring av skjerm-modus



For å bruke en mikrofiberklut på multimediesystemskjermen når den er på, trykk kort på kontrollen **1** på multimediepanelet, og trykk

RENGJØRING

deretter Rengjøring av skjerm **2** for å stille inn berøringskjermen i inaktiv modus.

For å gå ut av Rengjøring av skjerm-modus, trykk to ganger på multimedieskjermen.

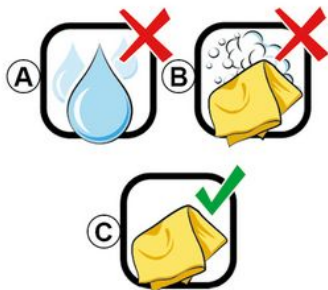

Følg disse rengjøringsanbefalingene:

A. Ikke bruk alkoholbaserte væsker, ikke påfør eller spray væsker.

B. Ikke rengjør med såpevann ved å bruke en lett fuktet mikrofiberklut.

C. Rengjør ved hjelp av en tørr mikrofiberklut.

SLÅ AV, PÅ

1

Slå den på



Multimediesystemet starter:

- når dørene åpnes
- ved å trykke lett på multimediapanelets kontroll 1.



Slå av



SLÅ AV, PÅ



Multimediesystemet kan slås av:

- ved å trykke kort på kontrollen **1** på multimedieskjermen og trykke på Vent litt
- når dørene på kjøretøyet låses

Minimum skjermbilde

Med denne funksjonen kan du bare vise utetemperaturen, klokken og varmenivålinjen på skjermen.

For å velge denne visningsmodusen trykker du kort på kontrollen **1** på multimediepanelet og trykke på funksjonen Stand-by display.

Andre funksjoner vises når du trykker kort på **1**-kontrollen:

- « Radio - Musikk AV »/« Radio - Musikk PÅ »;

- « Rengjøring av skjerm ».

Omstart

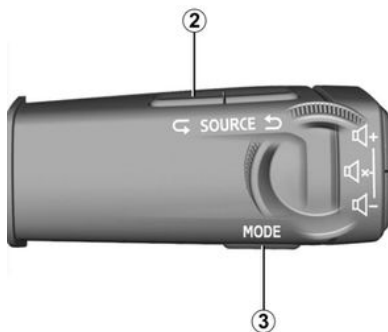

Multimediesystemet kan startes på nytt ved å trykke og holde nede (trykk og hold nede til systemet starter på nytt):

- på multimediepanelkontroll **1**, eller
- på knappen Mode **3** og knappen Source til venstre **2** på kontrollene på rattstammen.

LEGG TIL OG ADMINISTRERE TILLEGGSPROGRAMMER

1



Av hensyn til sikkerheten må alle justeringer utføres når kjøretøyet står stille.



Konfigurasjonen av widgets er knyttet til profilen. Hvis profilen endres, endres også visning av widgets

Systemet ditt har en tilpassbar Startside eller Navigasjon. Dette består av et visst antall widgets i området **A**, som gir tilgang til informasjon og funksjoner som My driving, radio, dekktrykkjustering osv.

Trykk på en av widgetkontrollene for å kontrollere funksjonen direkte via hovedskjermen (endre radiostasjon, få tilgang til telefonen osv.).

Widget-størrelse



Innledning



For å forstørre widgetskjermen, trykk på widgeten eller sveip på multimedieskjermen fra widgetområdet **B** mot midten av skjermen.

For å gi mer synlighet til navigasjonskartet, kan du redusere widgetområdet.

Trykk på knappen **1** eller sveip på multimedieskjermen fra widgetområdet **A** mot kanten av skjermen.

LEGGE TIL OG ADMINISTRERE TILLEGGSPROGRAMMER

Tilpasse widgets



kan du tilpasse tilleggsprogrammene.

Du kan også tilpasse tilleggsprogrammene:

– fra Startside-verdenen  ved å trykke og holde inne tilleggsprogrammet du vil tilpasse eller

– fra Navigasjon-verdenen  ved å sveipe fra sone **A** mot midten av skjermen og deretter trykke og holde inne tilleggsprogrammet du vil tilpasse.

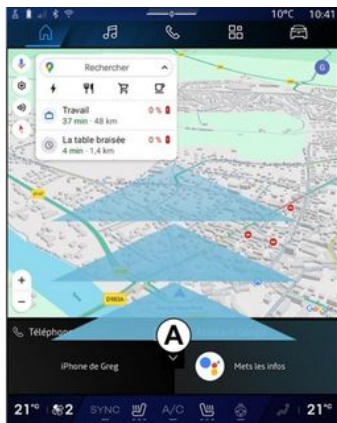

Fra Bil-verdenen , Bil-menyen, Kupe og deretter Rediger widgets



Velg deretter ønsket sted i område **B** ved å berøre skjermen, og velg

deretter widgeten du ønsker å vise, fra listen **C**.

BRUKE TALEGJENKJENNING

1

Innledning

Avhengig av utstyret er multimediesystemet utstyrt med et talegjenkjenningssystem:

- « Google Assistant » ;
- "reno assistent"

- talekommando via smarttelefonreplikering

Talegjenkjenningssystemet kan brukes til å styre noen funksjoner på multimediesystemet og på smarttelefonen ved hjelp av talekommandoer. Du kan bruke multimediasystemet eller smarttelefonen mens du holder hendene på rattet.

Bruk stemmekommandoen ved å henvende deg til multimediasystemet som om du snakker naturlig med en person.

Merk: plasseringen av stemmegjenkjenningsknappen kan variere. Du finner mer informasjon i instruksjonsboken

Du kan bruke systemene for stemmegjenkjenning:

- på multimedia;
- på smarttelefonen tilgjengelig via speiling av smarttelefonen.

For mer informasjon om speiling av smarttelefon, se delen Android Auto™, CarPlay™ ➔ 75.

Bruke funksjonen for talegjenkjenning i multimediesystemet

Hovedfunksjoner som styres av stemmekommandoer for ditt multimediasystem

Noen talekommandoer kan brukes for å få tilgang til følgende kjøretøyfunksjoner:

- navigering
- Musikk;
- Radio
- telefon
- Kjøretøyfunksjoner (klimaanlegg, MULTI-SENSE);
- tilkoblede tjenester (vær, nyheter osv.)
- ...

Merk: Hvis du vil bruke stemmegjenkjenning, må du sørge for at du befinner deg i et dekningsområde for nettverk. Visse funksjoner er ikke tilgjengelige uten dekning.

Ved å koble til en konto Google® kan du tilpasse assistenten ytterligere når kjøretøyet er tilkoblet. For eksempel er det mulig å ringe

lagrede kontakter eller å finne ut om innholdet i kalenderen Google®.

Merk:

- "Google Assistant" er foreløpig ikke tilgjengelig på alle språk. For mer informasjon om tilgjengelighet eller for å prøve et annet språk (med forbehold om tilgjengelighet), vennligst se support.google.com;

- talekommandoer blir beriket og forbedret med programvareoppdateringer

- instruksjonene nedenfor er generelle beskrivelser og inkluderer tredjepartsleverandører. Tilgjengeligheten, versjon og funksjonaliteten kan variere eller endres.

Talekontroller

(avhengig av utstyrsnivå)

BRUKE TALEGJENKJENNING



Du kan bruke stemmegjenkjenning til å ringe til en kontakt i kontaktlisten, angi et reisemål og skifte radiokanal uten å berøre skjermen. Trykk kort på knapp **1** og det lyder en hørbar bekreftelse sammen med en visuell bekreftelse på skjermen.

Merk:

- Denne funksjonen er bare tilgjengelig på kjøretøy som har navigeringssystemet.
- Denne funksjonen er ikke tilgjengelig med Reno Assistant, som bare kan betjenes ved å angi talekommandoen "Hey Reno".

Google Assistant-aktivering



Det er flere måter å aktivere systemet for stemmegjenkjenning på:

- Når du har angitt talekommandoen Ok Google eller Hey Google og mottatt hørbar tilbakemelding og visuell tilbakemelding på skjermen **3**, sier du forespørselen din (f.eks. "Dra hjem").
- eller
- ved å trykke kort på talegjenkjenningsknappen **1** i bilen eller

- ved å trykke på tilleggsprogrammet Google Assistant **2**

eller

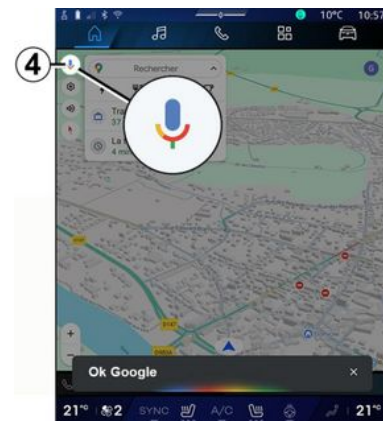

- ved å trykke på ikonet **4** fra Navigasjon.

Talegjenkjenningsmeny

Fra Bil-verdenen , Innstillinger, Google® og deretter Google Assistant kan du:

- velge språk for assistenten
- aktivere/deaktivere talekommandoen Si Ok Google
- godkjenne tilpassede resultater
- proaktivt vise tilpassede resultater

BRUKE TALEGJENKJENNING

1

– motta varsler fra Google Assistant

Navigasjonsstyring med talegjenkjenning

Hvis du ønsker å legge inn en destinasjon ved hjelp av stemmekommando i multimediasystemet, finnes det flere måter å gjøre dette på.

Merk: For å dra nytte av alle funksjonene må du aktivere Google®-kontoen din og ha lagrede adresser. For mer informasjon, se avsnittet om Brukerinnstillinger → 116.

For å starte en talekommando knyttet til navigering, aktiver talekommandoen, og, etter lydsignalet, si kommandoen din i henhold til ett av følgende emner:

- Interessepunkter
- Destinasjon
- "Hjem";
- "Jobb";
- Ruteinformasjon
- "Veiledning";
- ...

Interessepunkter

For å søke etter et POI (interessepunkt) ved hjelp av stemmekommandoen.

Eksempler:

- Kjør til bakeren
- Kjør meg til Paris-stasjon
- "Ta meg til Eiffeltårnet";
- ...

Destinasjon

For å angi en komplett adresse ved hjelp av stemmekommando.

Eksempler:

- Kjør til 7 rue de la Joie, Paris
- Dra til Paris
- Ta meg til Montmartre, Paris
- ...

Merk:-eksempelene kan tilpasses etter land og språk.

"Hjem" og "Jobb"

For å komme hjem eller til jobben ved hjelp av stemmekommando.

Eksempler:

- "Kjør hjem"
- "Kjør meg hjem";
- "Kjør meg til jobben";
- ...

Merk: Du må først gå til en Google®-konto og lagre en adresse for å kunne bruke stemmefunksjonen Kjør hjem eller Kjør til jobb.

Ruteinformasjon

For å bli informert om ruten som pågår ved hjelp av stemmekommando.

Eksempler:

- Hva er min rute? togstasjon
- Hva er ankomsttid? togstasjon
- Hva er gjenstående distanse? togstasjon
- ...

"Veiledning"

For å iverksette tiltak på gjeldende ruteveiledning ved hjelp av stemmekommando.

Eksempler:

- Aktiver/deaktiver taleveiledningen
- Unngå bomveier
- Avbryt ruten
- ...

Lydkommando med talegjenkjenning

Du kan aktivere musikk eller radioen ved hjelp av talekommandoer i multimediasystemet.

For å starte en talekommando

knyttet til Lyd , aktiver talekommandoen og, etter lydsignalet, si kommandoen din knyttet til ett av følgende emner:

- "Lydkilde";
- « Radio »;
- "Musikk";
- "Avspillingskommandoer";
- ...

BRUKE TALEGJENKJENNING

"Lydkilde"

Du kan endre lydkilden.

Eksempel:

- "Spill radio";
- Start appen for strømming av musikk
- ...

« Radio »

Du kan velge radiostasjonen.

Eksempel:

- Spill Jazz radio
- Spill 91.8
- ...

"Musikk"

Du kan starte musikk (et lydspor, spillelister osv.) bare for strømming av musikk.

Eksempel:

- "Lytt til <navn på artist>, med <navn på foretrukket applikasjon>";
- Lytt til <sangtittel>, med <navn på foretrukket app>
- "Lytt til <navn på album>, med <navn på foretrukket applikasjon>";
- Spill <navn på artist>, med <navn på foretrukket app>
- ...

Merk: noen strømme-musikkapplikasjoner krever at en tilknyttet konto er koblet til den.

"Avspillingskommandoer"

Du kan kommandere gjeldende spilleliste.

Eksempel:

- "Avspilling";
- "Pause";
- "Neste";
- Forrige

Merk: kommandoene kan variere eller ikke være tilgjengelige, avhengig av hvilken applikasjon som brukes.

Telefon-kommando med talegjenkjenning

Du kan ringe et nummer eller en kontakt ved hjelp av stemmekontrollen i multimediesystemet.

For å starte en talekommando

knyttet til Telefon , aktiver talekommandoen og, etter lydsignalet, si kommandoen din knyttet til ett av følgende emner:

- "Anrop";
- "Slå nummer";
- "Anropslogg";
- « SMS »;
- ...

Merk:

- Du må aktivere datadeling på telefonen. For mer informasjon, se delen Aktivering av tjenester → 12.
- Du godkjenner de tilpassede resultatene i Google®-innstillingene. For mer informasjon, se avsnittet Systeminnstillinger → 121.

"Ring" og "Slå nummer"

Du kan ringe til en kontakt som er tilgjengelig i kontaktlisten eller taste inn et telefonnummer.

Eksempler:

- Anrop Grégory
- Ring Grégory hjem
- Ring min telefonsvarer
- Slå nummer 06 77 07...
- Slå nummer 06 77 07...
- ...

Anropslogg

Du kan se samtaleloggen for din telefon.

Eksempel:

- "Anropslogg";
- "Vis samtaler";
- "Nylige samtaler";
- ...

« SMS »

Du kan diktere og sende en SMS eller få en SMS lest opp.

Eksempel:

- Send til Fabien La oss møtes senere for ...

BRUKE TALEGJENKJENNING

1

- "Les SMS";
- Svar til SMS
- ...

Merk:

- Du må aktivere datadeling slik at du kan få lest SMS av multimediesystemet ditt. For mer informasjon, se avsnittet Aktivering av tjenester → 12
- Du må godkjenne de tilpassede resultatene i Google®-innstillingene. For mer informasjon, se avsnittet Systeminnstillinger → 121.
- bare SMS mottatt under kjøring kan leses av multimediasystemet.

Kommandoen "Kjøretøyfunksjoner" med talegjenkjenning

Du kan aktivere noen av bilens funksjoner ved hjelp av stemmekommandoen integrert i ditt multimediasystem.

Hvis du vil starte en talekommando som er koblet til Bil-verdenen, aktiverer du talekommandoen etter at du hører en bekreftelseslyd og angir deretter kommandoen i henhold til ett av følgende emner:

- Rekkevidde
- "Varmenivå";
- «MULTI-SENSE»;
- ...

Rekkevidde

(avhengig av utstyrsnivå)

Du kan skaffe deg viss informasjon om kjøretøybatteriets levetid.

Eksempel:

- Kan jeg komme så langt som Dunkerque
- "Hva er batterirekkevidden min?"
- ...

Varmenivå

Du kan aktivere visse funksjoner knyttet til oppvarmingsnivået.

Eksempel:

- Aktiver ventilasjon på bena
- "Aktiver oppvarmet ratt";
- "Øk oppvarmingen av passasjerstet";
- Synkroniser temperaturen
- "Reduser temperaturen";
- "Still temperaturen til 21 grader";
- ...

«MULTI-SENSE»

Du kan aktivere de forskjellige MULTI-SENSE-modusene.

Eksempel:

- Aktiver ECO-modus
- Bytt til Sport-modus
- "Aktiver Komfort"-modus
- ...

Kommandoen "Connected Service" med talegjenkjenning

Du kan stille visse spørsmål til den tilkoblede tjenesten ved hjelp av stemmekommandoen integrert i multimediasystemet.

For å starte en talekommando knyttet til Tilknyttede tjenester, aktiver talekommandoen og, etter lydsignalet, si kommandoen din knyttet til ett av følgende emner:

- "Været";
- "Nyheter";
- "Sport";
- "Arrangementer";
- ...

Eksempel:

- Hvordan er været ved Paris ? togstasjon
- Hva er dagens nyheter? togstasjon
- Hva er resultatet i kampen? Paris - Marseille ? togstasjon
- ...

BRUKE TALEGJENKJENNING

Bruk av reno-avataren

Innledning



Avhengig av utstyret er multimediesystemet utstyrt med en avatar kalt renoden offisielle Renault avataren. Reno-avataren kan brukes til å styre noen av funksjonene i kjøretøyet og noen funksjoner i multimediesystemet ved hjelp av talekommandoer.

Eksempel:

- Hvilken er nærmeste bensinstasjon? togstasjon
- Åpne vinduene [bak/foran/passasjer/fører/alle]
- Hva er batteriets rekkevidde? togstasjon
- Aktiver luftkvalitet

- "Øk oppvarmingen av passasjerstet";
- "Still temperaturen til 21 grader";
- ...

Reno-avataren kan også foreslå proaktive anbefalinger for å forbedre komforten din.

Eksempel:

- Jeg foreslår at du lukker vinduene fordi klimaanlegget er på.
- Jeg foreslår at du slår på klimaanlegget fordi forskjellen mellom inne- og utetemperatur er over 15 grader.
- Jeg foreslår at du sjekker sikkerhetstipsene på sikkerhetspoengsiden for å forbedre kjøreatferden din.
- Dekktrykket på fremre høyre forhjul må justeres på nytt.
- Jeg har oppdaget en feil i bremsesystemet som krever at kjøretøyet stoppes så snart trafikkforholdene tillater det.
- ...

Aktivere/deaktivere reno-avataren

Fra Kjøretøy-verdenen  trykker du på Innstillinger, Oppdatering & assistent, Avatar og deretter Aktiver reno for å aktivere/deaktivere reno-avataren.

Du kan også få tilgang til følgende innstillinger fra "Avatar"-menyen:

- aktivere/deaktivere Aktiver reno den offisielle Renault avataren.
- « Proaktive anbefalinger »;
- Proaktiv kommunikasjon-modus
- aktivere/deaktivere Si "Hei reno"
- « Språk »;
- « Oppdag renoden offisielle Renault avataren. »;
- ...

Merk: For å bruke reno-avataren, må du Tillate datadeling for reno den offisielle avataren og stemmeassistenten til Renault i kjøretøyet som er utstyrt med denne tilkoblede tjenesten. og laste ned Avatar-språkpakken fra Språk.

BRUKE TALEGJENKJENNING

1 Bruk av reno-avataren



Takket være reno-avataren kan du bruke multimediesystemet eller smarttelefonen mens du holder hendene på rattet.

Bruk talekommandofunksjonen ved å henvende deg til reno-avataren som om du snakker naturlig med en person.

For å aktivere talekommandoen i reno-avataren, si Hei reno og deretter, etter å ha mottatt hørbar og visuell tilbakemelding **1**, sier du forespørselen din f.eks.: "Hva er batterilevetiden?".

Utseendet og stemningen til reno-avataren endres i henhold til tidspunktet på dagen.

Bruke talegjenkjenning ved spilling av smarttelefon

Hovedfunksjonene styres av smarttelefonens stemmekommando

Når smarttelefonen er koblet til multimediasystemet via spilling av smarttelefon, kan noen stemmekommandoer brukes til å få tilgang til funksjoner og applikasjoner som er tilgjengelige på smarttelefonen.

For mer informasjon om spilling av smarttelefon, se delen Android Auto™, CarPlay™ ➔ **75**.

Noen talekommandoer kan brukes for å få tilgang til følgende smarttelefonfunksjoner:

- Navigasjon;
- Musikk;
- Telefon;
- ...

Merk: Hvis du ønsker å bruke smarttelefonens talegjenkjenning med multimediasystemet, må du sørge for at du befinner deg i et område med mobildekning.

Smarttelefon-spillingskommando med talegjenkjenning

 Når du bruker talegjenkjenning ved bruk av replikering av smarttelefon, bruker du telefonens internettilkobling (med forbehold om avgifter og begrensninger pålagt av mobiloperatøren).

For å bruke smarttelefonens talegjenkjenningssystem med multimediasystemet, må du:

- sørge for at smarttelefonen har en talegjenkjenningssystemfunksjon som er kompatibel med multimediasystemet
- koble din smarttelefon til multimediasystemet via spilling av smarttelefon.

For mer informasjon, se "Koble til, koble fra en telefon" ➔ **62** og Android Auto™, CarPlay™ ➔ **75**.

Talekontroller

(avhengig av utstyrsnivå)

BRUKE TALEGJENKJENNING



Du kan bruke talekommandoen for replikering av smarttelefonen uten å bruke skjermen ved å trykke lenge på knapp 1. En bekreftelse høres og vises på skjermen.

Aktivering

Aktivering av talegjenkjenningssystemet:

- Trykk på og hold talegjenkjenningsknappen 1 i kjøretøyet

- Fra Replikering-verdenen 

 trykker du på talekommandoen tilknyttet appen som brukes.

Merk: Når du bruker talegjenkjenning, må du alltid vente på at en hørbar bekreftelse før du snakker.

For å starte en stemmekommando for en applikasjoner som er kompatible med stemmegjenkjenning, aktiverer du stemmekommando, gi kommando etter lydsignalet.

Bruke telefonapplikasjon via speiling av smarttelefon, ved hjelp av stemmekommando.

Eksempel:

- "Anrop José";
- Ring kontoret
- ...

Bruke navigasjonsapplikasjonen for speiling av smarttelefon, ved hjelp av stemmekommando.

Eksempel:

- Gå til Champs-Élysées i Paris
- "Kjør hjem"
- ...

Merk: Kommandoene som brukes til talegjenkjenning, avhenger av appen til den replikerte smarttelefonen.

KART

Kart

2



Av hensyn til sikkerheten må alle justeringer utføres når kjøretøyet står stille.

Vise kartet

Trykk på Navigasjon-verden  1 for å få tilgang til kartet.

Du kan også få tilgang til kartet fra

Apper-verdenen , deretter Maps.

Kartet forteller deg din nåværende posisjon og diverse informasjon som du konfigurerte (vis POI, interessepunkter, trafikkinformasjon osv.).

For å flytte rundt på navigasjonskartet drar du i ønsket retning på skjermen.

Trykk Resentrer for å gå tilbake til din nåværende posisjon.

Merk:

– Maps er standard navigasjonsapp. Andre apper kan være tilgjengelige

for nedlasting fra Play Store™ som

kan nås fra Apper-verdenen .
– kartet oppdateres automatisk, uten behov for noen aktivitet fra din side.

"Kart"-skjermen uten at en rute pågår



1. Navigasjon-verdenen 

2. Innstilling av stemmeveiledning.

3. Visningsmodus for å vises som "Nord øverst" (2D/nord), Brukervisning (2,5D) eller "Oversikt".

4. Zoom inn på kartet: Trykk på +/--knappen for å zoom inn/zoom ut fra kartet.

Merk: Du kan også zoom inn eller ut ved å øke eller redusere avstanden mellom to fingre på skjermen.

5. Navnet på gaten du er på. Trykk for å få tilgang til ekstra funksjoner.

6. Navigeringsinnstillinger.

7. Din nåværende posisjon.

KART

8. Kart.

9. Destinasjon søkelinje.

10. Sentrer kartet på nytt etter å ha studert det.

Skjermbildet "Kart" med en pågående rute



2. Innstilling av stemmeveiledning.
3. Visningsmodus for å vises som "Nord øverst" (2D/nord), Brukervisning (2,5D) eller "Oversikt".
4. Zoom inn på kartet: Trykk på +/-knappen for å zoom inn/zoom ut fra kartet.
6. Navigeringsinnstillinger.
7. Din nåværende posisjon.
8. Kart med rutevisning.
10. Sentrer kartet på nytt etter å ha studert det.
11. Kjørefelt og retning du bør følge for å fortsette på den beregnede ruten.

12. Reiseinformasjon som ankomsttid, trafikkinfo og gjenværende avstand til neste etappe eller endelig destinasjon (avhengig av konfigurasjon) etc.

13. Velg en annen rute.

14. Søk langs ruten.

15. "Ruteoversikt".

16. Stopp navigasjon

Navigasjonsskjerm på instrumentpanelet.



KART

2



det to navigasjonsskjerm bildetyper på instrumentpanelet:

– navigasjonsskjermen er redusert i størrelse på de andre skjerm bildene

A
– fullskjermnavigering på den dedikerte skjermen **B**

Du kan vise navigasjonsinformasjon på instrumentpanelskjermen i to visningsmodus:

– klassisk visning **A** Informasjonen vises i det øvre området på instrumentpanelskjermen **C**.

– fullskjermvisning **B**

Merk: Navigasjonsskjermen på instrumentpanelskjermen er bare tilgjengelig med Google Maps™ "multimediesystemnavigering.

Avhengig av utstyret kan replikasjonsnavigering via Android Auto™ vises på instrumentpanelskjermen.

For mer informasjon om instrumentpanelskjermen, se bilens brukermanual.

Avhengig av visningen valgt via rattstammekontrollen, VIEW **17**, er

Innstilling av stemmeveiledning.



For å angi taleveiledning, trykk **2** for å velge ett av følgende alternativer:

- Deaktivert **18**
- Kun varsler **19**
- Reaktivert **20**

Merk: Hvis du velger "Deaktivert"-funksjonen, sendes det ingen stemmeveiledningsinstruksjoner fra multimediasystemet.

KART

Visningsmodus



Du kan endre kartvisningen ved å trykke på 3-knappen.

Nord øverst-visning (2D/nord) 21

Kartet viser din nåværende posisjon mot nord.

Brukervisning (2,5D) 22



Kartet viser din nåværende posisjon på en 3D kartoverflate.

Den vises automatisk i kjøreretningen.

For å endre vippingen på hjelpekartet skyver du to fingre på skjermen fra nederst til øverst eller fra øverst til nederst.

Oversikt 23



Kartet viser din nåværende nordvendte posisjon i tillegg til en oversikt over den pågående reiseruten.

Merk: Denne visningen er bare tilgjengelig når en rute pågår.

Veiledning

Veiledningen starter når ruten er ferdig beregnet.

Multimediasystemet veileder deg hele veien langs ruten, og informerer deg ved hvert krysningspunkt om hvilken retning du bør følge via flere trinn:

Trinn 1: forberedelse

KART

Multimediasystemet varsler deg via navigeringsstemmen at du snart må foreta en manøver.

2

Trinn 2: varsel

Multimediasystemet varsler hvilken manøver du må foreta.

F.eks. Om 400 meter tar du neste avkjøring.

Trinn 3: manøvrering

Multimediasystemet viser hvilken manøver som skal utføres.

F.eks.: Ta neste til høyre.

Merk: Hvis du ikke følger instruksjonene, eller hvis du avslutter den beregnede ruten, beregnes en ny rute automatisk av multimediasystemet.

"Ruteoversikt"



Denne funksjonen blir brukt til å vise detaljene for den aktuelle ruten.

Fra Ruteoversikt-ikonet **15** kan du se:

- gjeldende rute i detalj
- startpunktet og destinasjonen, samt de forskjellige foreslåtte rutene
- de forskjellige trinnene, avstandene og varighetene for hvert trinn
- ...

ANGI ET REISEMÅL

Angi et reisemål



Forholdsregler i forbindelse med navigering

Kjør alltid

aktpågivende, og ikke stol blindt på navigasjonssystemet.



Av hensyn til sikkerheten må alle justeringer utføres når kjøretøyet står stille.



Enkelte funksjoner er bare tilgjengelige mens kjøretøyet står stille.

Fra Navigasjon-verdenen



1

trykker du på destinasjonssøkelinjen 2.

Legge inn en adresse ved hjelp av stemmegjenkjenning

Aktiver stemmekommando, oppgi deretter navnet på en by, et nummer og/eller gatenavn, et destinasjonsområde.

Du finner mer informasjon i avsnittet Bruke stemmegjenkjenning ➔ 26.

Merk: For å dra nytte av alle navigasjonsfunksjonene, vennligst koble til Google®-kontoen din.



Fra destinasjonssøkefeltet 2 kan du få tilgang til:

- nylige destinasjoner;
- kategorier (POI: interessepunkter);
- lagrede adresser (hjem, arbeid, favoritter osv.).

Merk: Du må aktivere posisjon- og datadeling for å kunne bruke destinasjonssøkefunksjonen på nettet. Du finner mer informasjon i avsnittet Aktivering av tjenester ➔ 12.

"Hjem" og "Jobb"-destinasjoner



Fra søkelinjen kan du kjøre navigasjonsveiledning til "Hjem" eller "Jobb"-posisjonen.

Når du velger "Hjem" eller "Jobb" for første gang, ber systemet deg om å registrere en adresse.

Merk: Bare en "Hjem" og en "Jobb"-adresse kan lagres av multimediasystemet.

ANGI ET REISEMÅL

Finne en adresse

2

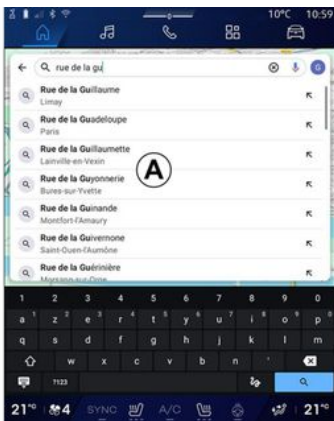

Fra søkefeltet **2** kan du angi en full eller delvis adresse (land, by, postnummer, gate, gatenummer, kryss osv.).

Systemet forslår passende gatenavn etter hvert som du taster inn bokstaver. Du kan:

- bekrefte ved å trykke på gatenavnet på skjermen
- skanne listen **A** over de foreslåtte gatene for å få tilgang til hele listen fra søket ditt.

Søk etter en destinasjon

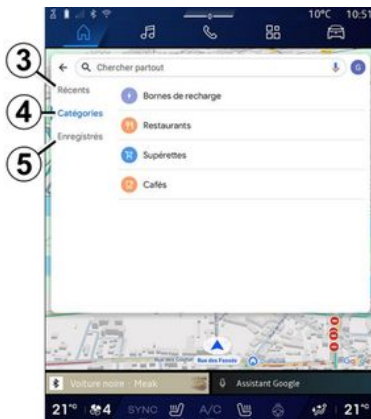

Fra destinasjonssøkelinjen **2** får du tilgang til fanene for følgende forskjellige typer destinasjoner:

- Nylige **3**
- Kategorier **4**
- Lagre **5**

Nylige destinasjoner 3



Fra søkelinjen velges kategorien "Nylig" for å få tilgang til listen over nylig brukte destinasjoner. Disse lagres automatisk fra multimediesystemet og fra enhetene dine som er koblet til Google®-kontoen din.

Velg et reisemål for å starte navigeringen.

ANGI ET REISEMÅL

Destinasjoner etter kategori 4

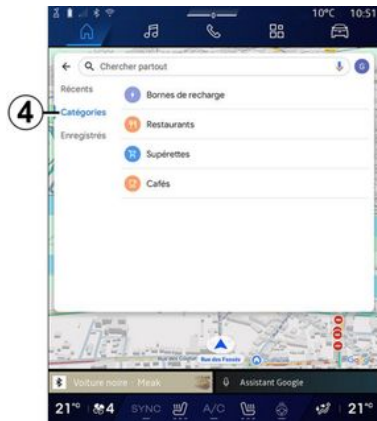

Fra søkelinjen velges "Kategorier" for å få tilgang til en liste over POI-kategorier (interessepunkt):

- Servicestasjoner/ladeterminaler
- "Restauranter";
- "Nærbutikker";
- "Kaféer".

Et POI (interessepunkt) er en tjeneste, etablerment eller turistattraksjon nær et sted (startpunkt, destinasjonsby, på ruten osv.).



Etter at du har valgt en kategori, tilbyr multimediesystemet en liste over POI i **B** og på kartet. Du kan:

- trykk på POI som vises på **B** for å bekrefte valget ditt
- skanne listen **B** på POI skjermbildet for å få tilgang til hele listen som tilsvarer ditt søk.

Merk: Listen over POI oppdateres i sanntid med "Google Maps™"

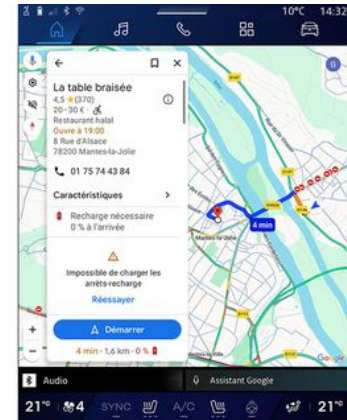

Etter at du har valgt en POI, viser multimediesystemet følgende informasjon (hvis tilgjengelig):

- adresse, åpningstider, anbefalinger osv.
- telefonnummer;
- ankomsttid, distanse;
- ruteoversikt;
- ...

ANGI ET REISEMÅL

2

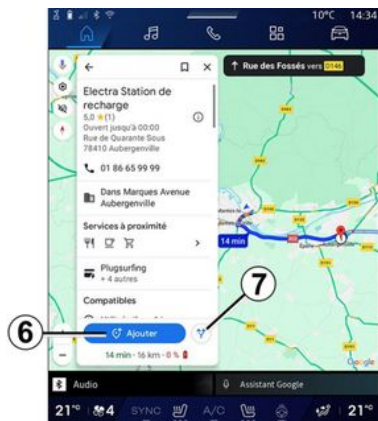

Du kan også søke etter en POI med en rute som allerede pågår.

Merk: Søket etter POI er basert på posisjonen din da forespørselen ble utført. Hvis søket er etter et annet geografisk område, angir du ønsket sted.

Etter å ha søkt og valgt POI, viser multimediasystemet informasjonen (hvis tilgjengelig) og dens posisjon langs den pågående ruten.

Trykk på **7** for å vise ruten som pågår.

For å legge til et stopp på POI på gjeldende rute, trykk **6**.

"Lagre" 5.

Du får tilgang til stedene du har lagret:

- "Med tekst";
- "Favoritter";
- "Lagret";
- "Å besøke";
- "Kontakter".

Merk: De lagrede stedene synkroniseres med din konto Google® selv om de brukes på andre enheter som er koblet til kontoen din.

"Bla gjennom kartet"



For å utforske kartet flytter du kartet ved å holde fingeren trykket på skjermen mens du drar det.

For å zoome inn/ut på kartet, trykk på knappene **9** eller utvid/begrens avstanden mellom de to fingrene på skjermen.

For å resentrere kartet, trykk på Resentrer-knappen **8**.

Angi en destinasjon når en rute pågår

Når en rute pågår, kan du få tilgang til følgende funksjoner:

- Velg en annen rute **12**
- Søk langs ruten **10**
- Navigeringsinnstillinger **13**
- Stopp navigasjon **14**
- Ruteoversikt **11**
- ...

ANGI ET REISEMÅL

Velg en annen rute 12



For å se de andre rutene som er foreslått av multimediesystemet, trykk på **12**.

Søk langs ruten 10

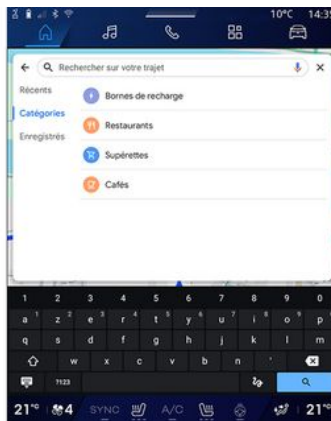

Denne funksjonen lar deg søke etter og/eller legge til ett eller flere trinn til den pågående ruten. Du kan legge til:

- et søk ved å bruke stemmegjenkjenning;
- Servicestasjoner
- Ladeterminaler
- "Restauranter";
- "Nærbutikker";
- "Kaféer".

Innstillinger 13

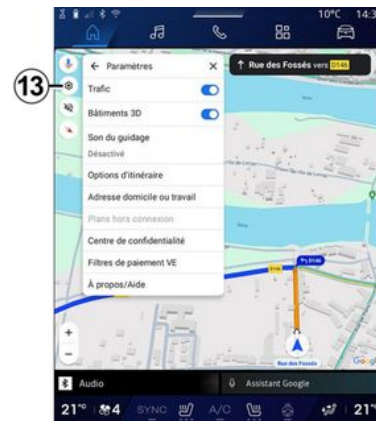

Bruk denne menyen for å få tilgang til følgende navigasjonsinnstillinger:

- "Trafikk";
- "3D-bygninger";
- "Veiledningslyd";
- "Rutealternativer";
- Endre adressen til hjemmet eller arbeidsstedet (hvis lagret allerede).
- "Offline kart";
- "Personvern";
- "EV-betalingsfilter";
- Om/hjelp

For mer informasjon om Innstillinger, se avsnittet om Navigasjonsinnstillinger ➔ **46**.

ANGI ET REISEMÅL

Stopp navigasjon 14

2



Bruk denne funksjonen til å avslutte den aktive kjøreruten. Trykk på **14** for å stoppe navigasjonen.

Ruteoversikt 11



Fra ruteoversikten **11** kan du se ruten som pågår, så vel som andre alternative ruter.

Ved å trykke på en av rutene, kan du se reisen, avstanden og varigheten.

"Navigasjon"-verdenen for elektriske- og hybridkjøretøy

Konfigurasjonen av multimediasystemet er avhengig av hvilken motor bilen har:

- Servicestasjon for hybrid- og forbrenningskjøretøy

- Ladestasjon for elektriske kjøretøy.

Ekstra menyer og andre innstillinger vises.

Merk:

- Tjenester må være aktivert for å vise tilgjengelige ladepunkter. Du finner mer informasjon i avsnittet Aktivering av tjenester → **12**.
- Angi informasjon om kjøretøyet (f.eks. ladekontakttype) ved å koble til Google®-kontoen for å dra nytte av alle navigeringsfunksjonene.

Angi et reisemål

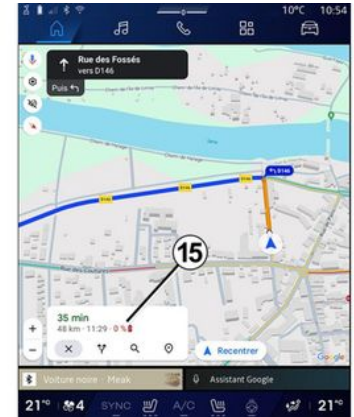

Når du angir en destinasjon, informerer multimediasystemet deg

ANGI ET REISEMÅL

om du kan nå det, avhengig av bilens gjenværende lade nivå.

Hvis destinasjonen er tilgjengelig, vises den estimerte ladeprosenten på destinasjonen i **15**.



Hvis det bare kreves ett ladestopp, kan du velge din ladestasjon.

Hvis det kreves mer enn én lading for å nå destinasjonen, beregnes den beste kombinasjon av ladestasjoner automatisk av multimediasystemet for å holde den totale ruten til et minimum.

Du kan se navnene på offentlige ladestasjoner i listen **C**, samt reisen og hvor de forskjellige ladestasjonene befinner seg på kartet.

Merk: Listen over ladestasjoner oppdateres i sanntid av "Google Maps™".

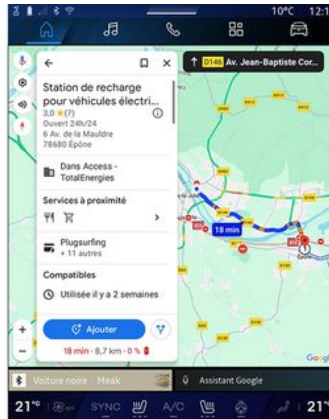

Trykk på en av ladestasjonene som vises i **C** for å se følgende detaljer:

- navn, klassifisering, åpningstider og adresse;
- type og antall tilgjengelige ladekontakter;
- tid, avstand og en estimering av gjenværende batterinivå ved ankomst;
- betalingsmetode;
- ...

Merk: Informasjonen om tilgjengelige ladekontakter som vises på skjermen kan endres under navigering.

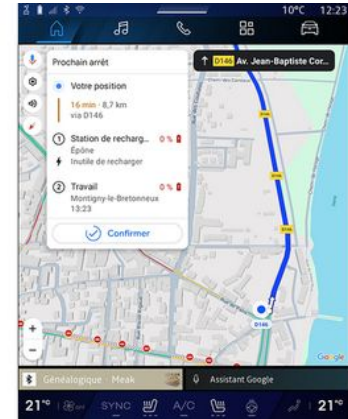

Du kan da:

- starte navigasjonsveiledning til stasjonen
- Ringe til stasjonen
- ...

NAVIGERINGSINNSTILLINGER

Innstillinger-meny

2



Av hensyn til sikkerheten må alle justeringer utføres når kjøretøyet står stille.



Fra Navigasjon-verdenen , trykk på "Innstillinger"-ikonet **1** for å få tilgang til navigasjonsinnstillingene.

Fra Innstillinger-ikonet **1** har du tilgang til følgende innstillinger:

- Trafikk **2**
- Veiledningslyd **3**
- Rutealternativer **4**
- Frakoblet kart **5**
- Personvern **6**
- Om/hjelp **7**
- "3D-bygninger" **9**;
- "Hjemme- eller arbeidsadresse" **11**;
- EV-betalingsfiltere **12** (elektrisk kjøretøy)

Trafikk 2

Denne funksjonen lar deg motta trafikkinformasjon i sanntid, for eksempel:

- trafikkinformasjon og hendelser i ditt område
- ulykker, veiarbeid eller stenging av nærliggende veier
- ...

Trykk på **8** for å aktivere/deaktivere Trafikk-funksjonen.

Veiledningslyd 3



Fra denne innstillingen kan du:

- dempe lyden på Navigasjon **13**
- dempe lyden på Navigasjon, men beholde lyd for trafikkvarslene **14**

NAVIGERINGSINNSTILLINGER

- reaktivere lyden av taleveiledningen **15**
- teste lyden av Navigasjon for å justere volumet på taleveiledningen **16**.

Rutealternativer 4



Fra denne innstillingen kan du aktivere/deaktivere følgende rutealternativer:

- "Unngå hovedveier"
- Unngå bomveier
- Unngå ferger
- Prioriter energieffektivisering

Frakoblet kart 5



Offline kart lar deg laste ned og lagre kart i multimediasystemet slik at de kan brukes når du kjører til et sted der internett-tilkoblingen er treg, ikke får tilgang til eller ikke ønsker å bruke en internettforbindelse.

Listen over offline kart er tilgjengelig i **A**.

For å legge til et frakoblet kart i Tilpasset valg, trykk på **17**.

Tilpasset valg

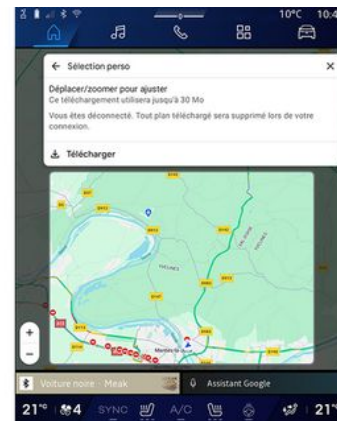

Denne funksjonen kan brukes til å velge et område på kartet og det informasjon som skal lastes ned.

Beveg og zoom inn på kartet for å justere valget som skal lastes ned.

NAVIGERINGSINNSTILLINGER

Personvernssenter 6



Fra denne menyen kan du konfigurere deling av følgende personopplysninger:

- "Dele kjøredata med Google®";
- "Offline kart".

For å få direkte tilgang til kjøretøyets posisjonsinnstillinger, trykk på Gå til posisjonsinnstillingene **18**.

Dele kjøredata med Google®



Dine kjøre- og posisjonsdata kan deles med Google®. Disse kan brukes til å forbedre informasjonen som gis til deg og andre brukere av Google®, slik som navigasjon, trafikkforhold i sanntid, tilgjengelighet av "frakoblede kart" osv.

Deling kan være:

- "Deaktivert";
- bare aktivert "Under detaljert navigering";
- "Alltid aktivert".

Alternativer for "Offline kart"

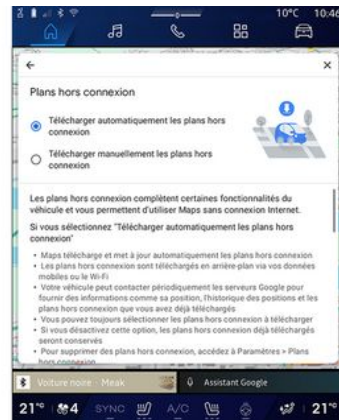

Du kan velge å laste ned oppdateringen for offline kart, slik:

- automatisk;
- eller
- manuelt.

Merk: for mer informasjon, se detaljene og instruksjonene som vises på multimediaskjermen.

NAVIGERINGSINNSTILLINGER

Om/hjelp 7

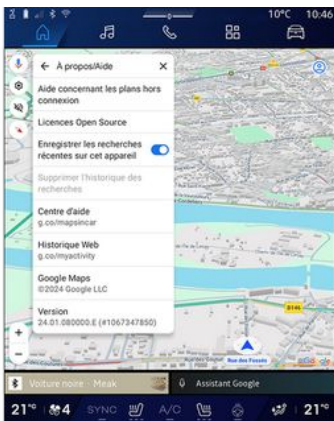

Fra denne menyen kan du få tilgang til informasjonen og bruke følgende elementer:

- Hjelp med kart for frakoblet modus
- Open Source-lisens
- "Hjelpesenter";
- "Nettleserhistorikk";
- « Google Maps™ »;
- "Versjon"
- ...

"3D-bygninger" 9



Du kan velge å vise bygninger i 3D der kartleggingen tillater det. Trykk på **10** for å aktivere/deaktivere funksjonen.

"Hjemme- eller arbeidsadresse" 11

Du kan sette opp hjemme- og arbeidsadressen din fra denne menyen.

"EV-betalingsfiltrer" 12 (elektrisk kjøretøy)

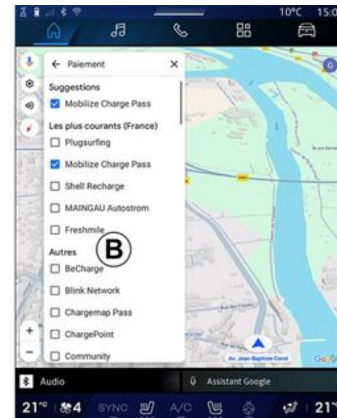

Fra denne menyen kan du velge betalingsalternativene for ladestasjonene for elbiler som du vil filtrere fra liste **B**.

LYDKILDER

Innledning

3

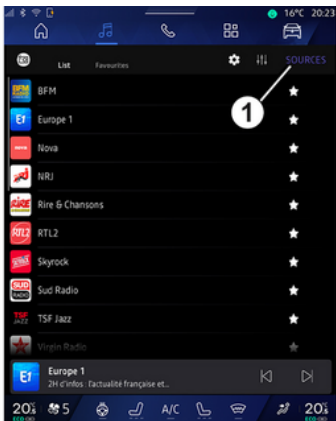

Fra Lyd-verdenen  kan du velge lydkilden du vil lytte til ved å trykke på Kilder **1**.

Du kan også velge lydkilde med knappen på rattstammekontrollen. Hvis du vil ha mer informasjon, kan du se delen Innføring i kontrollene **➔ 9**.

Lydkildene kan variere i henhold til utstyrsnivået.

Bare lydkildene som er tilgjengelige og lastet ned fra "Play Store™"-appen vises og kan velges på multimedieskjermen.

"Lydkilder"-skjermbildet



- 2.** "Android Auto™"-kilde.
- 3.** "CarPlay™"-kilde.
- 4.** "Bluetooth®"-lydkilde.
- 5.** App-kilde.
- 6.** Avslutt Lydkilder-skjermbildet.
- 7.** "USB"-kilde (USB-port).
- 8.** "Radio"-kilde.
- 9.** "Podcasts"-kilde.
- 10.** "Google News"-kilde.

« Android Auto™ »

Bruk denne kilden til å lytte til musikk fra smarttelefonen hvis den er utstyrt med "Android Auto™"-

appen, via smarttelefonreplikasjon. Se avsnittene Android Auto™, CarPlay™ **➔ 75** og Musikk **➔ 56** for mer informasjon.

« CarPlay™ »

Bruk denne kilden til å lytte til musikk fra smarttelefonen hvis den er utstyrt med "CarPlay™"-tjenesten, via smarttelefonreplikasjon. Du finner mer informasjon i Android Auto™, CarPlay™ avsnitt **➔ 75**.

"Bluetooth®-lyd"

Denne kilden kan brukes til å lytte til musikken på smarttelefonen via Bluetooth®-tilkoblingen. Se avsnittene Musikk **➔ 56** og Koble til, koble fra en telefon **➔ 62** for mer informasjon.

"App"

Bruk denne kilden til å lytte til musikk via musikkstrømmingsapper og til å åpne lydappene som er lastet ned via Play Store™-appen. Se avsnittene Musikk **➔ 56** og Appbehandling **➔ 79** for mer informasjon.

LYDKILDER

« Radio »

Du kan bruke denne kilden til å lytte på radioen. Du finner mer informasjon i Radio-delen → 52.

"USB" (USB-port)

Bruk denne kilden til å lytte til musikk fra en USB-stasjon. Se avsnittet "Musikk" → 56 for mer informasjon.

Merk:

- Enkelte formater gjenkjennes kanskje ikke av systemet.
- USB-porten må være formattert til FAT32 eller NTFS og ha en min. kapasitet på 8 GB og en maks. kapasitet på 64 GB.

« Podcasts »

Bruk denne kilden til å lytte på "Podcasts".

« Google News »

Bruk denne kilden til å lytte på "Google News".

LYTTE PÅ RADIOEN

Innledning



Av hensyn til sikkerheten må dette bare utføres når bilen står stille.



Du kan velge en lagret kanal, bla gjennom radiokanalene per liste, avhengig av valgt modus, ved hjelp av knappen på rattstammekontrollen. For mer informasjon om kontrollene på rattstammen, se avsnittet Introduksjon til kontrollene → 9.

Fra Lyd-verdenen , trykk på knappen **3** for å velge kilden Radio. Du kan også få tilgang til Radio-kilden fra Apper-verdenen



Ved hjelp av kontrollene på rattstammen kan du velge lydkilde, bla gjennom stasjoner og endre valgmodus (Liste, Favoritter). Se



avsnittet Introduksjon til kontroller for mer informasjon. → 9.

"Radio"-skjerm



- A.** Liste-modusfane.
- B.** Favoritter-modusfane.
- C.** Liste over tilgjengelige kanaler.
- D.** Avspillingsområde for radiokanal som spilles av for øyeblikket og tilgang til fullskjermvisning. Trykk på dette området for fullskjermvisning av sporet som spilles av.



1. Gå til Lyd-Verdenen .
2. Gå til Apper-Verdenen .
3. Gå til lyd-Kilder.
4. Gå til Lydinnstillinger.
5. Gå til Radioinnstillinger.
6. Radiokanal som spilles nå.
7. Lagre en kanal i Favoritter.
8. Stans radioen / avspillingen av gjeldende kanal.
9. Gå til neste kanal
10. Gå til den forrige kanalen.

LYTTE PÅ RADIOEN

11. Navnet og frekvensen til den aktuelle kanalen. Tekstinformasjon (radiologo, artist, sang osv.).

12. Type Kilder det lyttes til.

Merknad: Noe av informasjonen gis bare fra enkelte stasjoner.

Fullskjermvisning E



Trykk på dette området for å vise radiokanalen som for øyeblikket spilles i området **D** i fullskjermmodus.

For å minimere fullskjermvisning **E**, trykk på **13**.

Med kjøretøyet stillestående kan du aktivere Auto-rolling bildevisning ved å trykke på logoen til radioen

som spilles, hvis den aktuelle stasjonen DAB tillater det.

Velge et radiobånd

Trykk knappen **5** for å angi følgende bølgebånd.

- « FM »:
- « Alternativ frekvens (AF) »;
- « Region ».
- DAB (fast digitalt radionett)
 - « Bytte (DAB ↔ FM) »;
 - Automatisk rulling av bilder.

Radioprogram

Avhengig av kanalen du lytter til, kan du se en detaljert oversikt over programmene som sendes for øyeblikket og de som sendes i løpet av de neste 24 timene.

Trykk på knappen **15** for å vise en liste over disse programmene.

Merk: Denne funksjonen er bare tilgjengelig hvis kanalen spiller i DAB.

Kanalsøk

Du kan søke etter radiokanaler i gjeldende radiobånd i alfabetisk rekkefølge på listen: Gå fremover eller bakover til neste kanal ved å trykke på knappene **14**.

Legg til/fjern en radiokanal til/fra Favoritter.

Fra fullskjermvisning eller fra Liste-modus, trykk på knappen **7** for å legge til/fjerne gjeldende kanal til/fra Favoritter.

Modus Liste A



Denne modusen lar deg søke og se på stasjonene som er oppdaget av multimediesystemet og listet alfabetisk.

Sveip raskt listen **C** for å liste alle stasjonene.

Velg en radiostasjon fra listen for å lytte til den direkte.

LYTTE PÅ RADIOEN

Radiostasjonen som for øyeblikket spilles, vises i minispilleren **D**. Trykk på dette området for å vise gjeldende radio i fullskjerm.

Hvis radiostasjoner i FM-båndet ikke bruker RDS-systemet, eller hvis kjøretøyet befinner seg i et område med dårlig radiomottak, vises ikke stasjonsnavnet og logoen på skjermen, bare frekvensen.

Merknad: Noe av informasjonen gis bare fra enkelte stasjoner.

Favoritter-modus B



Med modusen har du tilgang til radiostasjonene som tidligere er lagret.

Velg en radiostasjon fra listen for å lytte til den direkte.

Radiostasjonen som for øyeblikket spilles, vises i minispilleren **D**.

Radioinnstillinger-meny 5

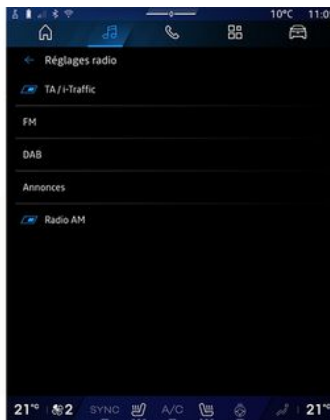

Fra Radioinnstillinger-menyen **5** kan du få tilgang til følgende radiofunksjonsinnstillinger:

- TA/I-Traffic (avhengig av utstyr)
- « FM »;
- "DAB" (avhengig av utstyrsnivå)
- i-melding (avhengig av utstyr og land)

"TA/I-Traffic" (trafikkmeldinger)

(avhengig av utstyrsnivå)

Når denne funksjonen er aktivert, kan du motta trafikkmeldinger (avhengig av land) hvis de sender på bestemte FM- og DAB-radiokanaler.

Du må deretter velge frekvensen til stasjonen som sender trafikkinformasjon. Hvis en annen kilde spilles av (USB, Bluetooth®), avbrytes denne automatisk når det mottas trafikkinformasjon.

« FM »

I innstillingene kan du aktivere eller deaktivere følgende elementer:

- « Alternativ frekvens (AF) »;
- « Region ».

« Alternativ frekvens (AF) »

Frekvensen til en FM-kanal kan forandre seg etter det geografiske området.

Aktiver Alternativ frekvens (AF) -funksjonen for å fortsette å lytte til den samme radiostasjonen mens geografisk område endres.

Audiosystemet sporer frekvensendringer automatisk uten avbrudd.

Merk: Ikke alle radiostasjoner har denne muligheten.

Dårlige mottaksforhold kan enkelte ganger føre til utilsiktede frekvensendringer. I så fall bør du

LYTTE PÅ RADIOEN

deaktivere automatisk skifte av frekvens.

« Region »

Når Region-modus er aktivert, hvis signalnivået faller, bytter radioen til en ny frekvens som fungerer som et relé for stasjonen du hørte på tidligere.

Merk:

- Stasjoner i samme område sender noen ganger forskjellige programmer eller bruker forskjellige radiostasjonsnavn.
- Noen radiostasjoner sender på regionale frekvenser. Hvis det er tilfelle:
 - med Region aktivert: Systemet bytter ikke til senderen for den nye regionen, men systemet bytter normalt mellom senderne i den opprinnelige regionen.
 - Region deaktivert: Systemet bytter til senderen for den nye regionen, selv om denne sender et annet program.

« DAB »

(avhengig av utstyrsnivå)

I innstillingene kan du aktivere eller deaktivere følgende elementer:

- « Bytte (DAB ↔ FM) »;
- Auto-rullende bildevisning (avhengig av utstyr).

« Bytte (DAB ↔ FM) »

Når mottaket til DAB-kanalen som for øyeblikket spilles av er dårlig, bytter radiosystemet automatisk til en tilsvarende FM-kanal (hvis tilgjengelig).

Lydsystemet vil automatisk gå tilbake til den digitale DAB-kanalen så snart mottak er tilgjengelig.

Merk: Denne funksjonen er bare tilgjengelig hvis kanalen har FM- og DAB-versjoner.

Auto-rullende bildevisning

Når denne funksjonen er aktivert og gjeldende kanal DAB tillater det, ruller en lysbilde fremvisning over skjermen i fullskjerm-avspillingsmodus.

Merk: Denne funksjonen er bare tilgjengelig i et stillestående kjøretøy ved å trykke på logoen til radioen som spilles.

« i-melding »

(avhengig av utstyr og land)

Når denne funksjonen er aktivert, er det mulig å automatisk lytte til nyheter så snart de sendes av visse "DAB" radiostasjoner.

Hvis du deretter velger andre kilder, vil kringkasting av den valgte

programtypen avbryte den andre kilden.

Fra innstillingene kan du aktivere/ deaktivere kunngjøringer for følgende emner:

- "Nødsituasjon";
- "Hendelse";
- "Været";
- "Nyheter";
- "Arrangement";
- "Sport";
- "Diverse".

« Lydinnstillinger » 4

Fra ikonet **4** kan du justere lydinnstillingene.

Du finner mer informasjon i avsnittet Lydinnstillinger → **59** om de ulike innstillingene.

MUSIKK

Innledning



Av hensyn til sikkerheten må alle justeringer utføres når kjøretøyet står stille.



Du kan endre lyd-kilden med knappen på rattstammekontrollen.

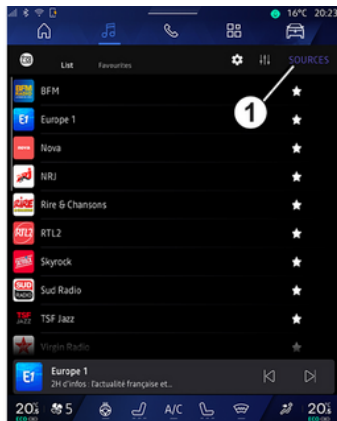

Fra Lyd-verdenen , trykk på Kilder **1** for å velge musikkilden du vil lytte til.

Ved hjelp av rattstammekontrollen kan du velge lyd-kilden du vil lytte til og bla gjennom musikksporene og mappene. Se avsnittet Introduksjon til kontroller for mer informasjon. → **9**.

Musikkildene kan variere i henhold til utstyrsnivået. Bare kildene som er tilgjengelige vises og kan velges på multimediaskjermen.

Merk:

- Avhengig av hvilken app for lydstrømming som brukes, kan displayet og kontrollene endres.
- Enkelte formater gjenkjennes kanskje ikke av systemet.
- USB-porten må være formattet til FAT32 eller NTFS og ha en min. kapasitet på 8 GB og en maks. kapasitet på 64 GB.

Menyen "Kilder"

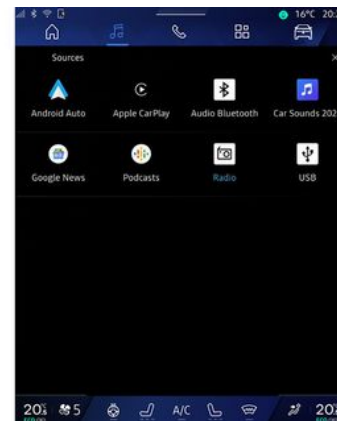

Fra menyen Kilder **1** kan du velge musikk fra de forskjellige tilgjengelige kildene.

Velg en kilde som er koblet til multimediaskjermen fra følgende liste:

- « Radio »;
- USB (USB port)
- "Bluetooth® lyd";
- « Podcasts »;
- « CarPlay™ »;
- « Android Auto™ »;
- applikasjon for lydstrømming;
- ...

Musikkildene kan variere i henhold til utstyrsnivået.

MUSIKK

Merk: Andre mediekilder kan installeres via Play Store™ og vises på listen over tilgjengelige kilder. Du finner mer informasjon om hvordan du installerer apper i avsnittet Administrere apper ➔ 79.

Avspillingsmodus



4. Informasjon om lydsporet som spilles av (sangtittel, artistnavn, albumtittel og bilde av omslaget, hvis det overføres fra kilden).

2. Gå til Lyd-verdenen .

3. Åpne gjeldende spilleliste.

4. Tid og lengde på lydsporet som spilles av.

5. Aktivere/deaktivere lydsporet, gjenta en gang eller kontinuerlig gjenta.

6. Spill av neste lydspor.

7. Sett lydsporet på pause / gjenoppta avspilling.

8. Trykk kort: Gå tilbake til starten av gjeldende lydspor.

Trykk kort igjen (innen 3 sekunder etter første korte trykk): Spill av forrige lydspor.

9. Aktiver/deaktiver tilfeldig avspilling av lydsporene.

10. Fremdriftsstolpe for lydsporet som spilles av for øyeblikket.

11. Gå tilbake til listemodus med minispiller.

Merk:

– Du kan velge å vise musikken som spilles, i fullskjerm **A** eller i minispilleren **B**.

– Avhengig av telefonen og appen for strømming av musikk, kan det hende at enkelte funksjoner ikke er tilgjengelige.

Bluetooth®, USB og app for lydstrømming

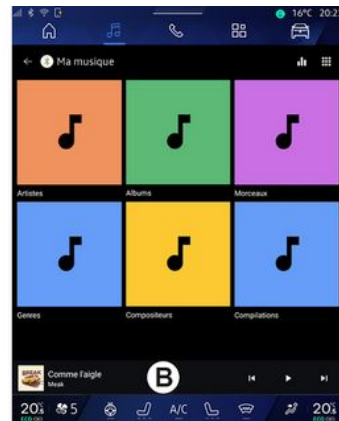

Fra Bluetooth®-lyd, USB-kilde eller appen for musikkstrømming kan du få tilgang til spillelistene organisert etter kategori:

- « Artister » ;
- « Album » ;
- « Sanger » ;
- « Playlists » ;
- ...

Sporet som for øyeblikket spilles, vises i minispilleren **B**. Trykk på dette området for å vise sporet som spilles av, i avspillingsmodus **A**.

MUSIKK

Søke

(avhengig av type Kilder)



Ved å trykke på Søk-ikonet **12**
(tilgjengelighet avhenger av type

Kilder i Lyd-verdenen ) kan du
søke etter

- en sangtittel;
- et album;
- en artist;
- en spilleliste
- ...

Skriv inn navnet ved hjelp av
tastaturet.

Så snart du skriver inn de første
bokstavene i søkeområdet, foreslår

multimediasystemet tilknyttede
navn.

Velg navnet fra listen over forslag.

Lydinnstillinger **13**

Fra ikonet **13** kan du justere
lydinnstillingene.

Du finner mer informasjon i avsnittet
Lydinnstillinger → **59** om de ulike
innstillingene.

LYDINNSTILLINGER



Av hensyn til sikkerheten må alle justeringer utføres når kjøretøyet står stille.

Innledning

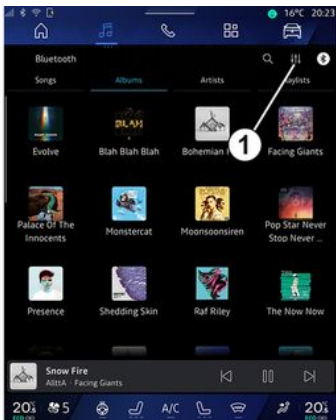

Fra ikonet **1** kan du justere følgende lydinnstillinger:

- « Atmosfære »;
- « Lyd ».

« Atmosfære »

(avhengig av utstyrsnivå)



Fra fanen **A** kan du velge en av følgende forhåndsdefinerte musikktonerkontroller:

- « Studio »;
- « Concert »;
- « Podcast »;
- « Immersion »;
- « Club »;
- ...

Merk: Tilgjengeligheten av musikktonerkontroller er avhengig av utstyret.

« Lyd »

(avhengig av utstyrsnivå)

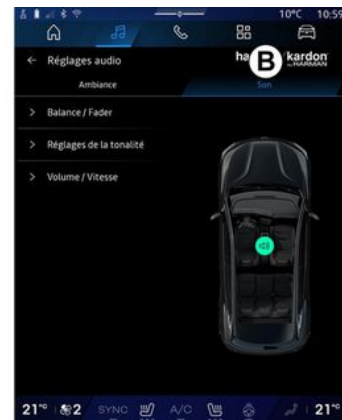

Fra fanen **B** kan du justere følgende innstillinger:

- « Balanse/fader »;
- « Lydkontroll »;
- « Lydstyrke/hastighet »;
- « Normaliser volumet ».

LYDINNSTILLINGER

« Balanse/fader »



Bruk denne funksjonen for å stille inn lydfordelings-balansen. Trykk på Sentrert eller Foran for å optimalisere lydfordelingen for alle i bilen eller for baksetepassasjerenes komfort (lyden bak i bilen kobles ut, og volumet foran i bilen modereres). Når du trykker på skjermen, eller hvis Manuelt er valgt, kan du endre innstillingene ved å flytte målet **2**.

« Lydkontroll »

Denne funksjonen kan brukes til å justere lyden:

- aktivere/deaktivere Bass boost
- « Bass »;

- « Middels »;
- « Treble »;
- ...

« Lydstyrke/hastighet »

Denne funksjonen kan brukes til å justere volumnivået automatisk i forhold til kjørehastigheten. Trykk på Lydstyrke/hastighet, juster deretter følsomheten eller deaktiver den ved å trykke direkte på Lydstyrke/hastighet-nivålinjen.

« Normaliser volumet »

Denne funksjonen kan brukes til å opprettholde samme lydvolum fra én lydkilde til en annen.

harman kardon-lydsystem

Hvis bilen er utstyrt med et harman kardon-lydsystem, får du tilgang til flere innstillinger:

- aktivere/deaktivere Subwoofer og få tilgang til justering
- ekstra equaliser
- ...

I Subwoofer-modus optimeres lydelementene for å skape en oppslukende lydopplevelse i bilen.

PARE OG KOBLE TIL EN TELEFON

Pare og oppheve paring av en telefon



Av hensyn til sikkerheten må dette bare utføres når bilen står stille.

Innledning

Denne funksjonen brukes til å sammenkoble telefonen med multimediasystemet.

Du får tilgang til Koble til en ny enhet-menyen fra:

- Telefon-verdenen , trykk Koble til ved hjelp av Bluetooth® (hvis telefonen ikke er til stede)
- Apper-verdenen , deretter Enhetsbehandling
- Bil-verdenen , Innstillinger deretter Bluetooth®
- Telefon-verdenen , trykk på

Innstillinger-ikonet  og deretter Enhetsbehandling (hvis en telefon allerede er sammenkoblet)

- Lyd-verdenen , trykk Koble til ved hjelp av Bluetooth® (hvis telefonen ikke er til stede)
- varslingscenteret, Innstillinger-

ikonet  og deretter Bluetooth®.

Merk: Hvis ingen telefon er koblet til multimediasystemet, blir noen menyer deaktivert.

Når du sammenkobler telefonen, kan du få tilgang til telefonfunksjonene i multimediasystemet. Ingen kopier av kontaktene eller personopplysningene blir lagret i multimediasystemet.

Hvis du vil at multimediasystemet skal administrere telefoner som er utstyrt med "dual SIM", må du konfigurere telefonen til å bruke en standard SIM. Se telefonens brukerhåndbok.

Merk:

- før paring, sørg for at telefonens Bluetooth®-funksjon er aktivert og sett statusen til synlig
- kjøretøyet må stå stille for at en telefon kan pares.



Hvis du vil ha mer informasjon om listen over kompatible telefoner, kan du se <https://renault-connect.renault.com>.

Koble til en telefon

For å bruke det håndfrie systemet, kobler du Bluetooth®-telefonen din til multimediasystemet.

Du finner mer informasjon om hvordan du aktiverer synlig status på telefonen i brukerveiledningen for telefonen.

Telefonen kan be om godkjenning for deling av kontakter, anropslogger, meldinger osv. Godta deling hvis du vil ha tilgang til denne informasjonen på multimediasystemet.

Fra Telefon-verdenen  og deretter Koble til med Bluetooth®-

eller Apper-verdenen  og deretter Enhetsbehandling på multimediasystemet:

- En melding vises på skjermen, der du tilbys å koble til en telefon.
- trykk på Koble til en ny enhet. Multimediasystemet søker etter

PARE OG KOBLE TIL EN TELEFON

synlige telefoner i nærheten som har aktivert Bluetooth®.

– Velg telefonen på listen over forslag, eller velg multimediesystemet på telefonen.

Det vises en melding på skjermen til multimediesystemet og på telefonen, og du blir bedt om å godta paringsforespørselen hvis den foreslåtte koden er den samme på telefonen og multimediesystemet.

Når telefonen er parett med multimediesystemet, kan du velge tjenestene du vil bruke via Enhetsbehandling. Du finner mer informasjon i avsnittet Koble en telefon til/fra ➔ 62.

Merk: Telefonen er koblet til profilen som brukes ved sammenkobling. Det kan hende at telefonen ikke er tilgjengelig for andre brukerprofiler.

Pare en annen telefon



Fra menyen Enhetsbehandling kan du pare en ny telefon til multimediesystemet:

- trykk på ikonet **1** Koble til en ny enhet
- velg den nye telefonen din fra listen over forslag, og avslutt deretter paringsprosedyren.

Du kan også legge til en ny telefon

fra Bil-verden , Innstillinger, Bluetooth®, Koble til en ny enhet og deretter velge den nye telefonen fra listen over forslag og fullføre paringsprosedyren.

Den nye telefonen din er nå parett til multimediasystemet.

Det er ingen grenser for hvor mange telefoner som kan sammenkobles.

Koble fra en telefon

Fra menyen Enhetsbehandling kan du koble fra telefonen fra multimediesystemet:

- Trykk på **2**-ikonet ved siden av telefonen for å oppheve paringen.
- Trykk på Ja for å bekrefte.

Koble til, koble fra en telefon



Av hensyn til sikkerheten må dette bare utføres når bilen står stille.



Enkelte funksjoner er bare tilgjengelige mens kjøretøyet står stille.

Sammenkobling av en telefon

Når du skal koble til en telefon, må den pares på forhånd. Se avsnittet Sammenkoble/frakoble en telefon for mer informasjon ➔ 61.

PARE OG KOBLE TIL EN TELEFON

Merk: Hvis ingen telefon er koblet til multimediasystemet, blir noen menyer deaktivert.

Når du kobler til telefonen, får du tilgang til telefonfunksjonene i multimediasystemet. Ingen kopier av kontaktene eller personopplysningene blir lagret i multimediasystemet.

Hvis du vil at multimediasystemet skal administrere telefoner som er utstyrt med "dual SIM", må du konfigurere telefonen til å bruke en standard SIM. Se telefonens brukerhåndbok.

Automatisk tilkobling

Når multimediasystemet er startet, søker det etter eventuelle parede telefoner med Bluetooth® aktivert i nærheten (opptil 10 meter unna). Systemet viser automatisk dataene for telefonen som er tilkoblet (kontaktliste, musikk osv.).

Merk:Når telefonen kobles automatisk til multimediasystemet, aktiveres visning av data (kontaktliste, SMS, kontakter osv.) bare hvis du tidligere har tillatt datadeling når du parete telefonen til multimediasystemet. Se avsnittet Sammenkoble/frakoble en telefon for mer informasjon → 61.



Du finner en liste over kompatible telefoner på nettstedet <https://renault-connect.renault.com>.

Manuell tilkobling

Du kan tilkoble/frakoble en telefonen manuelt til/fra multimediasystemet ved hjelp av "Bluetooth®"-menyen, som du kan få tilgang til fra:

- Bil-verdenen , Innstillinger, deretter Bluetooth®
- varslingssenteret, Innstillinger



, deretter Bluetooth®.

Fra "Bluetooth®" -menyen velger du "Parede enheter" for å vise en liste over parede telefoner.

Velg tjenesten og telefonen du vil koble til, og pass på at Bluetooth® er aktivert.

Merk: hvis telefonen kobles til under et anrop, overføres anropet automatisk til høyttalerne i kjøretøyet.

Administrere servicedata



For å få tilgang til telefonkatalogen, musikken og internettforbindelsen din direkte via multimediasystemet, må du autorisere servicedatadeling fra Profiler i Parede enheter, som er tilgjengelig i Bluetooth®-menyen. Trykk på navnet på den sammenkoblede enheten, aktiver/deaktiver deretter tjenestene du ønsker å bruke:

- Telefonsamtaler: foreta og motta anrop
- multimedia: få tilgang til din musikk
- Internett-tilgang: Få tilgang til deling av internettforbindelse via

PARE OG KOBLE TIL EN TELEFON

Bluetooth® (se delen Systeminnstillinger → 121)

- SMS: sende og motta SMS
- Kontaktdeling : Åpne telefonboken og anropsloggen
- ...

Merk: Hvis tjenesten er uthevet, indikerer dette at den er aktivert.



Når du bruker tjenesten Internett-tilgang: For å øke hastigheten på dataoverføring kan du også bruke telefonens internettforbindelse via Tilgangspunkt og tilkoblingsdeling WIFI (med forbehold om kostnader og begrensninger pålagt av din mobiloperatør).

« Enhetsbehandling »

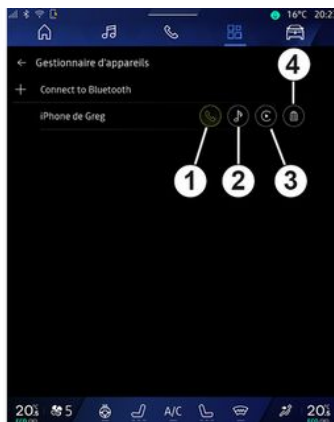

Fra Apper-verdenen , deretter Enhetsbehandling, velger du telefonen din fra listen over forslag, og velger deretter telefonfunksjonene du vil aktivere/deaktivere:

- « Telefon » **1**;
- musikk **2**
- app for replikering av smarttelefon **3**
- koble fra telefonen **4**

Merk:

- Hvis tjenesteikonet er uthevet, indikerer dette at tjenesten er aktivert.

- Enkelte telefoner tillater automatisk dataoverføring.

Du kan også få tilgang til Enhetsbehandling fra Enhetsbehandling-ikonet som er tilgjengelig i tilleggsprogrammet

Telefon til Startside-verdenen .

Skifte tilkoblet telefon

Fra Enhetsbehandling, velg tjenesten for å koble til en annen telefon som allerede er paret og finnes i listen over enheter.

Merk: For å kunne endre den tilkoblede telefonen må du ha sammenkoblet mer enn én telefon.

Koble fra en telefon

Fra "Bluetooth®"-menyen velger du "Parede enheter" og trykker på "Koble fra" for å koble fra telefonen.

Merk: Hvis du er midt i en samtale mens telefonen blir frakoblet, overføres samtalen automatisk til telefonen din.

ANROPSADMINISTRASJON

Telefonanrop

Telefon-verdenen

Fra Telefon-verdenen



Merk: Telefonen må være koblet til multimediesystemet for at du skal kunne gjøre et anrop. Du finner mer informasjon i avsnittet Koble en telefon til/fra → 62.

Gjøre et anrop

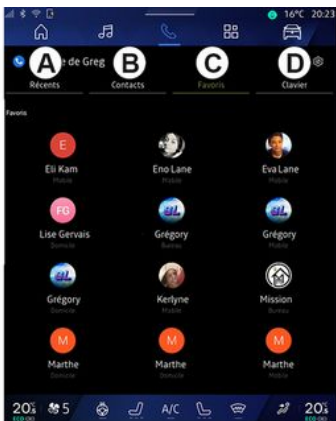

Du kan foreta et anrop ved å velge:
– et nummer fra anropsloggen, ved å gå til fanen **Nylige samtaler A**

- en kontakt i kontaktlisten fra **Kontakter-menyen B**
- en kontakt i favorittene fra **Favoritter-menyen C**
- å bruke tastene på talltastaturet fra **Tastatur-menyen D**.

Skjermen Anrop pågår



1. Kontakt navn og -telefonnummer.
2. Samtalens varighet.
3. Sett nåværende anrop på vent.
4. Overfør samtalen til telefonen.
5. Legge på.
6. Bruk tastaturet for å ringe et nummer.
7. Deaktivere/aktivere mikrofonen.

Motta et anrop

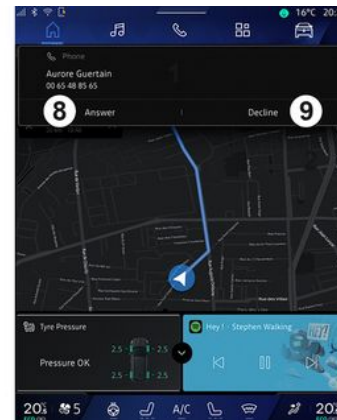

ANROPSADMINISTRASJON

Når du mottar et anrop, vises skjermbildet Mottatte anrop med følgende informasjon:

- navnet på kontakten (hvis nummeret er i listen over favorittnummer eller i telefonboken)
- nummeret til den som ringer (hvis nummeret ikke er i telefonboken)
- Privat nummer (hvis nummeret ikke kan vises)

Svar

For å svare på et anrop, trykk på kontrollen **10** på rattet eller på Svar-knappen **8** på multimediesystemskjermen.

Avvis et anrop

For å avvise et innkommende anrop, trykk to ganger på kontrollen **10** på rattet eller trykk på Avvis-knappen **9** på multimediesystemskjermen.

Personen som ringer til deg, viderekobles til mobilsvar.

Under et anrop



Under et anrop kan du gjøre følgende:

- juster lydstyrken med kontrollknappene på rattstammen eller med volumknappene på multimedieskjermen.
- avslutte et anrop ved å trykke på Avslutt anrop **5**, eller ved å trykke på knappen **10** på rattet
- sette et anrop på vent ved å trykke på knappen **3** For å gjenoppta samtalen, trykk på knappen **3** igjen.
- overføre samtalen til den tilkoblede telefonen ved å trykke på Overfør til telefon-knappen **4**

- trykke på **11** for å motta et nytt anrop og skifte mellom de to anropene

Merk:

- så snart du svarer på den andre innkommende samtalen, blir den første samtalen automatisk satt på vent.
- under en samtale kan du motta en ny samtale, men du kan ikke ringe en gang til.
- få tilgang til det digitale tastaturet ved å trykke på Tastatur-knappen **6**
- deaktivere/aktivere mikrofonen ved å trykke på Mute-knappen **7**.

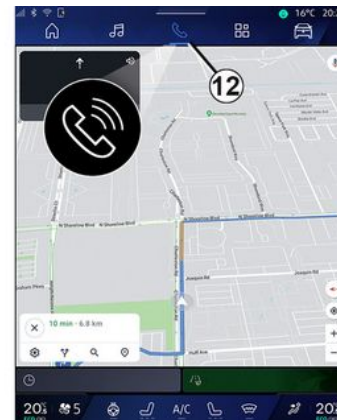

Under en samtale kan du endre Verden uten å avslutte den pågående samtalen.

ANROPSADMINISTRASJON

For å returnere til Telefon-verdenen



Avslutte en samtale

For å avslutte den pågående samtalen, legg på ved å trykke på kontrollen **10** på rattet eller Legg på-tasten **5** på multimediesystemskjermen.

Telefonbok



Av hensyn til sikkerheten må dette bare utføres når bilen står stille.



Enkelte funksjoner er bare tilgjengelige mens kjøretøyet står stille.

Telefonbok-menyen



Fra Telefon-verdenen  trykker du på Kontakter-fanen **B** for å få tilgang til kontaktlisten din via multimediesystemet.

For å la multimediesystemet administrere telefoner utstyrt med dual SIM, konfigur telefonen slik at multimediesystemet får tilgang til riktig kontaktliste på telefonen.

1. Telefon tilkoblet.
2. Søk etter en kontakt med navn eller nummer.
3. Detaljert kontaktinformasjon.
4. Den sammenkoblede telefonens kontaktliste.

Laste ned telefonminnet



Som standard synkroniseres kontaktene automatisk når du kobler til en telefon, hvis håndfrittikobling er aktivert. Du finner mer informasjon i avsnittet Koble en telefon til/fra **62**.

Merk: for å få tilgang til telefonboken via multimediesystemet må du godkjenne datadeling på telefonen. Se avsnittet Sammenkoble og oppheve sammenkobling av telefon **61** og telefonens brukerhåndbok.

Kontakter Favoritter





ANROPSADMINISTRASJON

Fra Telefon-verdenen , trykk på fanen Favoritter  for å få tilgang til kontaktene som er lagret i telefonfavorittene, eller du kan legge de til manuelt fra kontaktlisten i multimediesystemet.

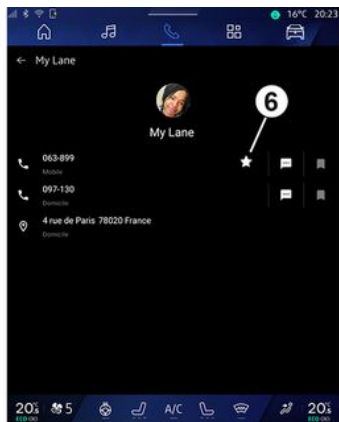
Legge til en kontakt Favoritter



Trykk på Legg til en favoritt  for å legge til en kontakt i Favoritter-listen, og følg deretter instruksjonene som vises på multimedieskjermen.

Du kan også legge til et favorittnummer for kontakten ved å velge stjernen .

Søke etter kontakter

Du kan søke etter en kontakt ved å taste inn navn eller telefonnummer.

Trykk på forstørrelsesglasset . Tast inn noen av numrene eller bokstavene til ønsket kontakt ved å bruke det digitale tastaturet som vises på skjermen. Kontaktlisten viser en liste med alle kontakter som starter med den bokstaven.



Personvern

Ingen kopier av kontaktene eller personopplysningene blir lagret i multimediasystemet.

Av personvern hensyn kan hver nedlastede kontaktliste bare vises når tilsvarende telefon er koblet til.

Anropslogg

Få tilgang til historikken "Nylige samtaler"

Fra Telefon-verdenen , trykk på på fanen Nylige anrop  for å få tilgang til loggen over alle samtalene dine.

Loggen vises i rekkefølge fra nyeste til eldste anrop.

Nylige samtaler-modus



1. Nummeretikett.
2. Kontaktnavn eller telefonnummer.
3. Klokkeslett/ dato for anrop.
4. Gå til kontaktinformasjon.
5. Utgående samtale (grønn oppoverpil).
6. Innkommende anrop (grønn nedoverpil).
7. Tapte anrop (rød pil).

Merk: Det kan hende at noe av informasjonen ikke er tilgjengelig (avhengig av multimedieskjerm bildet).

ANROPSADMINISTRASJON

Bla i anropsloggen

Sveip skjermen opp eller ned for å bla gjennom listen over samtaler.

Ring fra anropsloggen

Trykk på en kontakt eller et nummer for å ringe. Anropet utføres automatisk.

Slå et nummer



Av hensyn til sikkerheten må dette bare utføres når bilen står stille.



1. Oppringt nummer.
2. Slett numrene.
3. Foreslåtte kontakter.
4. Anrop.
5. Digitalt tastatur

Gå til Tastatur

Fra Telefon-verdenen  trykker du på Tastatur-fanen **D**.

Ring til noen ved å taste inn et nummer

Fra Tastatur-fanen **D** taster du inn nummeret ved hjelp av tastaturet **5** og trykker deretter på knappen **4** for å starte samtalen.

Fra du taster inn det første sifferet, foreslår multimediesystemet en liste over kontakter som begynner med de samme sifrene **3**.

Velg hvilken kontakt du vil ringe til, og trykk på knappen **4** for å ringe.

Legge inn et nummer ved hjelp av talekontrollen

Du kan diktere et nummer via stemmekontrollen i multimediesystemet. Det gjør du ved å starte talekommandoen, og etter pipetonen sier du:

– "Ring til" og dikterer deretter telefonnummeret du vil ringe til. eller

– "Ring til" etterfulgt av navnet på kontakten du vil ringe til.

Multimediesystemet viser det oppgitte nummeret og starter anropet.

Merk: Hvis kontakten har flere telefonnumre (jobb, hjemme, mobil osv.), kan du velge ett av dem. For eksempel: "Ring – Grégory – hjem".

Du finner mer informasjon om talekommandoer i delen Bruke talegjenkjenning → **26**.

SMS

i Avhengig av telefonmerket og -modellen kan det hende at enkelte funksjoner ikke er tilgjengelige.

4

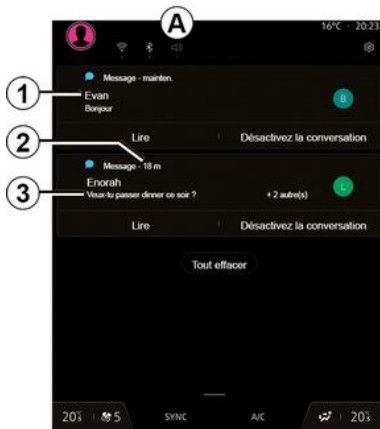

1. Navn/nummer til avsenderen av meldingen.

2. Tidspunkt mottatt.

3. Start på meldingen.

Merk: Forhåndsvisning av meldinger er ikke tillatt under kjøring.

Gå til SMS

Fra varslingscenteret **A** får du tilgang til SMS på telefonen via multimediesystemet.

Telefonen må være koblet til det håndfrie systemet. Du må også godkjenne overføring av meldinger (via telefoninnstillinger, avhengig av modell) for å kunne bruke alle funksjonene.

Merk: Avhengig av utstyret, er det bare SMS som mottas under kjøring, som kan leses av multimediesystemet.

Mottar SMS

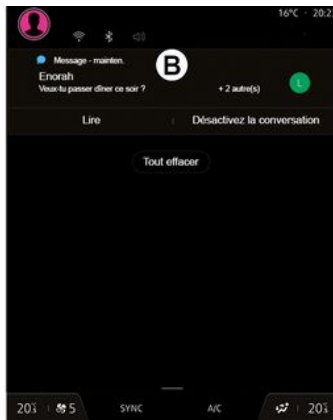

Multimediesystemet varsler at det er mottatt en ny SMS via en varselmelding i **B** som vises i den menyen som er åpen.

Når telefonen er paret og tilkoblet, blir mottatte meldinger som standard tilgjengelige i multimediesystemet.

Merk: Bare meldingene som mottas etter paring og mens telefonen er knyttet til multimediasystemet, er tilgjengelige.

Avlesning av SMS

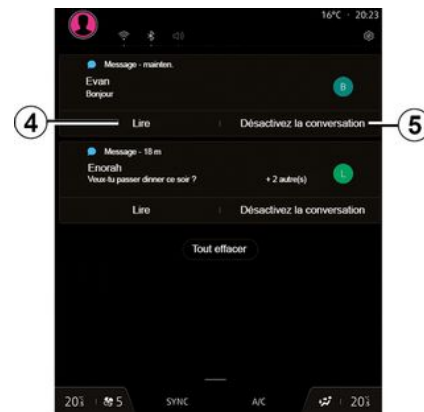

multimediesystemet lar deg få en SMS lest av en talesynthesizer ved å trykke Spill av-knappen **4**, og deretter svare på dem.

SMS

Du kan deaktivere samtalen og stoppe varslene ved å trykke på knappen **5**.

For å hindre at SMS blir lest, si "Ok Google Stop".

Svar på SMS

Multimediasystemet lar deg svare på SMS ved å bruke stemmegjenkjenning.

Du finner mer informasjon om talekommandoer i delen Bruke talegjenkjenning → **26**.

TELEFONINNSTILLINGER



Av hensyn til sikkerheten må dette bare utføres når bilen står stille.



Disse funksjonene er bare tilgjengelige når bilen står stille.

Menyen "Innstillinger"

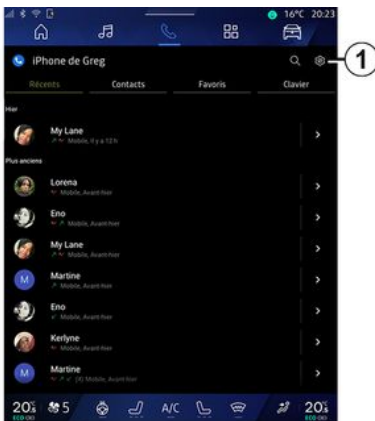

Med telefonen koblet til systemet:

Fra Telefon-verdenen  trykker

du på Innstillinger-ikonet  7.

Fra Innstillinger-menyen har du tilgang til følgende innstillinger:

- Telefon tilkoblet
- Aktiv samtale
- Personvern
- Startskjerm
- Kontaktlisterekkefølge
- « Enhetsbehandling »;
- "Bluetooth®-innstillinger".

Startskjerm

Denne innstillingen kan brukes til å velge fanen som skal vises når startskjermen til Telefon-verdenen



åpnes:

- Nylige (standard)
- Kontakter
- « Favoritter »;
- « Tastatur ».

Kontaktlisterekkefølge

Denne innstillingen kan brukes til å vise kontakter i alfabetisk rekkefølge, kategorisert etter:

- Fornavn
- « Navn ».

Merk: Valget aktiveres neste gang du starter multimediesystemet.

Telefonringetone



Fra Bil-verdenen ,

trykk menyen Innstillinger og deretter Lyd. Der kan du

- justere volumet på innkommende anrop 2
- velge type telefonringetone 3

For mer informasjon, se avsnittet Systeminnstillinger → 121.

TRÅDLØS LADER

Induksjonsladesone

i Det er viktig at du ikke legger igjen gjenstander (USB-brikke, SD-kort, startkort, kredittkort, smykker, nøkler, mynter osv.) på induksjonsladeområdet **1** mens telefonen lades. Fjern eventuelle magnetkort eller kredittkort fra telefondekslet før du plasserer telefonen på induksjonsladeområdet **1**.

i Gjenstander som blir liggende i induksjonsladeområdet **1** kan bli overopphetet. Vi anbefaler å plassere slike ting på andre egnede steder i bilen. (i oppbevaringsrom, på solskjermen, etc.)

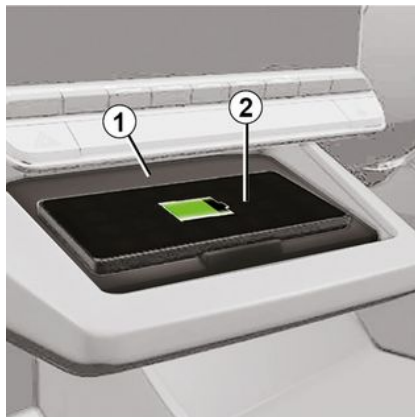

Induksjonsladeområdet **1** kan brukes til å lade en telefon uten en kabel.

Hvis kjøretøyet er utstyrt med ladeområde, angis det med (kjøretøyavhengig):

- et tilknyttet symbol og/eller
- Ladestatusen vises automatisk på skjermen så lenge telefonen er plassert i det avsatte området.

Plasseringen kan variere avhengig av kjøretøyet. Du finner mer informasjon i instruksjonsboken

Merk:

- Induksjonslading starter når tenningen slås på eller når motoren startes.
- Forsikre deg om at telefonen din er kompatibel med induktiv lading. Kontakt en godkjent forhandler hvis du vil ha mer informasjon om listen over kompatible telefoner.
- For å oppnå optimal lading er det å foretrekke å fjerne beskyttelsesdekslet fra telefonen før lading.
- For optimal lading skal hele overflaten på smarttelefonen sammenfalle med maksimal overflate av ladeområdet og være plassert så sentralt som mulig.

Ladeprosedyre

Plasser telefonen på **2** i induksjonsladeområdet **1**. Ladingen startes automatisk og ladefremdrift **3** vises på skjermen.

Ladeprosedyren kan bli avbrutt hvis en gjenstand oppdages på induksjonsladerområdet **1** eller hvis induksjonsladeområdet **1** er overopphetet. Når temperaturen har falt, vil telefonen snart begynne å lade igjen.

TRÅDLØS LADER

Ladeprosess



- grønn når ladingen er fullført
- gul når lading pågår
- blinkende gul, ledsaget av en melding på multimedieskjermen, når en metallgjenstand oppdages i induksjonsladesonen
- blinkende gul, ledsaget av en melding på multimedieskjermen og et lydsignal, når bilen stoppes og sjåføren åpner døren
- gul eller grønn slått av, ledsaget av en melding på multimedieskjermen, når ladesonetemperaturen er for høy

Du får melding fra multimediesystemet om ladestatusen **3** for telefonen din **2**.

- lading fullført **4**
- lading pågår **5**
- gjenstand oppdaget i ladeområdet / overopphetet gjenstand / ladeprosedyre avbrutt **6**

Merk: Du får et varsel fra multimediesystemet hvis ladeprosessen for telefonen din **2** blir avbrutt.

Avhengig av utstyret informerer en fargeindikatorlampe i nærheten av ladesonen deg også om ladestatusen:

ANDROID AUTO™, CARPLAY™

Smarttelefonvisning



Når du bruker Android Auto™-appen eller CarPlay™-tjenesten, bruker du internettforbindelsen på smarttelefonen (med de kostnader og begrensninger som er pålagt av mobiloperatøren).



Android Auto™-appen og CarPlay™-tjenestefunksjonene kan variere avhengig av smarttelefonmerke og -modell. Du finner eventuelt mer informasjon på produsentens nettsted.

Android Auto™



CarPlay™



Med denne funksjonen kan du koble til smarttelefonen for å bruke noen av appene og funksjonene på multimedieskjermen via:

- « Android Auto™ »  ;
- « CarPlay™ »  .

Merk: Når du bruker Android Auto™ eller CarPlay™, får du også tilgang til navigasjon- og musikkappene på smarttelefonen din.

Disse programmene erstatter tilsvarende programmer i multimediesystemet som allerede kjører.

Bare ett navigasjonssystem kan brukes blant:

- « Android Auto™ » ;
- « CarPlay™ » ;
- det som finnes i multimediesystemet

Merk. Når du bruker Android Auto™-appene eller CarPlay™-tjenesten, fortsetter noen av multimediesystemfunksjonene å kjøre i bakgrunnen. Hvis du for eksempel starter "Android Auto™" eller "CarPlay™" og bruker navigasjonen på smarttelefonen mens radioen i multimediesystemet spiller, kan du fortsatt høre på radioen.

5

ANDROID AUTO™, CARPLAY™

Innledning Android Auto™



Android Auto™ er en app som gjør at du kan replikere smarttelefonen på skjermen til multimediesystemet.

Merk:

- Android Auto™-appen fungerer bare hvis smarttelefonen din er koblet til USB-porten eller trådløs ved å Bluetooth® aktivere automatisk tilkobling av WIFI-systemet.
- Vi anbefaler å bruke USB-kabler som er anbefalt av telefonprodusenten for å sikre at appen fungerer som den skal.

Første bruk

Hvis du ikke har gjort det allerede, laster du ned og installer Android Auto™-appen via en nedlastingsplattform for kompatible smarttelefon-apper.

Koble smarttelefonen til USB-porten til multimediesystemet, eller koble den til med Bluetooth® for å starte WIFI-tilkoblingen automatisk.

Godta forespørselene på smarttelefonen din for å bruke applikasjonen.

Merk: Du kan sjekke kompatibiliteten til smarttelefonen og Android-versjonen med -Android Auto™-tjenesten: Se Google®-dokumentasjonen.

Multimediesystemet foreslår at du bruker Android Auto™-tjenesten.

Appen startes på multimediesystemet og skal være synlig fra området **A**.

Smarttelefonreplikering erstatter

Telefon-verdenen  og ikonet **1**  vises.

Hvis prosedyren ovenfor ikke ble fullført, kan du forsøke på nytt.

Når den er brukt for første gang, starter replikering av

smarttelefonen automatisk for videre økter.

Fra Apper-verdenen  og deretter Enhetsbehandling, kan du også aktivere/deaktivere funksjonen for smarttelefonreplikering ved å trykke på Android Auto™

replikeringsikonet .

Avslutt replikering

Slik avslutter du Android Auto™ trådløs replikering:

- Trykk på "Avslutt bilmodus" på smarttelefonvarslings-skjermen.
- deaktivere funksjonen for smarttelefonreplikering ved å trykke på Android Auto™-

replikeringsikonet  eller

aktivere Telefon-tjenesten  fra Enhetsbehandling.

- velge den godkjente forhandlerens app blant replikeringsappene for smarttelefoner

ANDROID AUTO™, CARPLAY™

Innledning CarPlay™



CarPlay™ er en forhåndsinstallert tjeneste på smarttelefonen som gjør at du kan bruke noen av appene på den fra skjermen til multimediesystemet.

Merk:

- CarPlay™-tjenesten fungerer bare hvis SIRI-tjenesten er aktivert, og hvis kjøretøyets mikrofon er koblet til kjøretøyets USB-port eller trådløst ved å bruke Bluetooth® til å aktivere automatisk tilkobling av systemet med WIFI
- Vi anbefaler å bruke USB-kabler som er anbefalt av telefonprodusenten for å sikre at appen fungerer som den skal.

Første bruk

Koble smarttelefonen til USB-porten til multimediesystemet eller koble den til ved hjelp av Bluetooth® for å etablere automatisk WIFI-tilkobling til systemet.

Multimediesystemet foreslår at du:

- Godkjenner tilkobling og datadeling
- kobler automatisk til CarPlay™-tjenesten for fremtidige økter

Merk: Hvis du ikke tillater multimediesystemet å huske disse valgene, vises en påminnelsmelding hver gang du starter.

Godta forespørselene på smarttelefonen din for å bruke applikasjonen.

Tjenesten startes på multimediesystemet og skal være synlig fra område **B**.

Smarttelefonreplikering erstatter

Telefon-verdenen  og ikonet **2**

 vises.

Hvis prosedyren ovenfor ikke ble fullført, kan du forsøke på nytt.

Fra Apper-verdenen  og deretter Enhetsbehandling, kan du også aktivere/deaktivere

funksjonen for smarttelefonreplikering ved å trykke på CarPlay™ replikeringsikonet



Avslutt replikering

Slik avslutter du CarPlay™ trådløs replikering:

- Deaktiver WIFI på telefonen din.
- deaktivere funksjonen for smarttelefonreplikering ved å trykke på CarPlay™-replikeringsikonet



eller aktivere Telefon-

tjenesten  fra Enhetsbehandling.

- velge den godkjente forhandlerens app blant replikeringsappene for smarttelefoner

5

ANDROID AUTO™, CARPLAY™

Talegjenkjenning



Trykk og hold inne **3**-kontrollen for å aktivere/deaktivere smarttelefonens talegjenkjenningsfunksjon for å styre bestemte talekommandoer for apper og funksjoner.

Du finner mer informasjon i avsnittet Bruke stemmegjenkjenning ➔ **26**.

Android Auto™

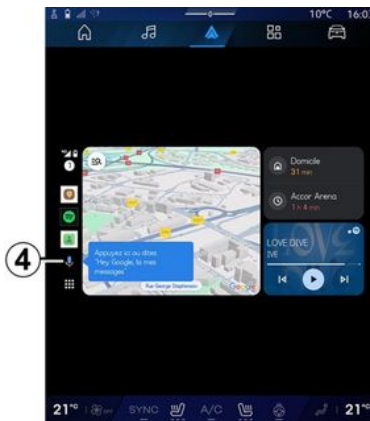

Med Android Auto™-replikasjon kan du også styre noen av funksjonene på smarttelefonen:

- ved å trykke på **4**-talegjenkjenningsknappen
- Ved å si kommandoen: Ok Google eller Hey Google.

CarPlay™



Med CarPlay™-replikasjon kan du også styre noen av funksjonene på smarttelefonen:

- ved å trykke på og holde knappen **5**
- ved å angi talekommandoen Dis Siri eller Say Siri hvis kjøretøyets mikrofon er aktivert **6**

APP-ADMINISTRASJON

Apper-verdenen



Av hensyn til sikkerheten må alle justeringer utføres når kjøretøyet står stille.



Enkelte innstillinger er bare tilgjengelige når bilen står stille.

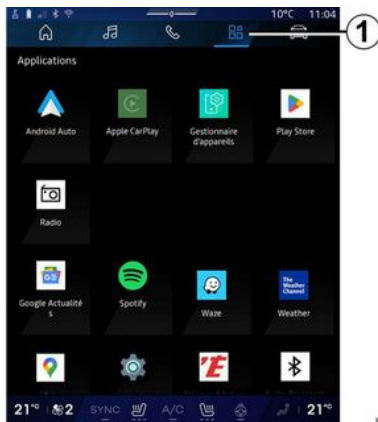

Fra Apper  1 har du tilgang til

- appene som er installert i multimediesystemet ditt
- Smarttelefonvisning
- Brukermanual
- Enhetsbehandling
- Play Store™
- ...

Merk: Enkelte tjenester er gratis i en prøveperiode. Du kan utvide abonnementet på www.myrenault.com.

Du kan laste ned nye apper via Play Store™-appen.

Menyen "Apper"

Du får tilgang til appene som er installert i multimediesystemet.

De to første linjene er avsatt til apper som er forhåndsinstallert som standard.

Alle andre apper som lastes ned fra Play Store™ vises i alfabetisk rekkefølge.

Hvis appen ikke er tilgjengelig, vises den ikke.

Trykk på appen for å åpne den.

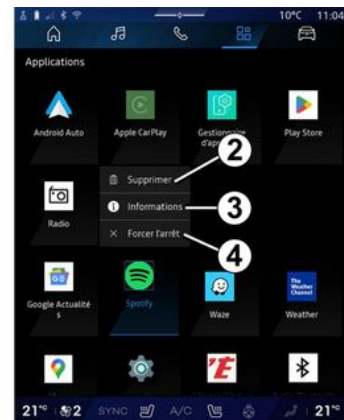

Ved å trykke og holde appen kan du:

- Slett appen **2**
- få tilgang til informasjon om appen **3** (versjon, gyldighet eller opprettsdato, tittel osv.)
- tvinge appen til å lukke **4**.

Merk: Bare apper som er installert fra Play Store™, kan slettes.

Apper-innstillinger

Du kan åpne Apper informasjon og innstillinger fra menyen Innstillinger via:

- Apper-verdenen , deretter Innstillinger-appen

APP-ADMINISTRASJON

- Bil-verdenen , deretter
Innstillinger

- varslingscenteret, deretter

Innstillinger-ikonet 

Plassering av Apper

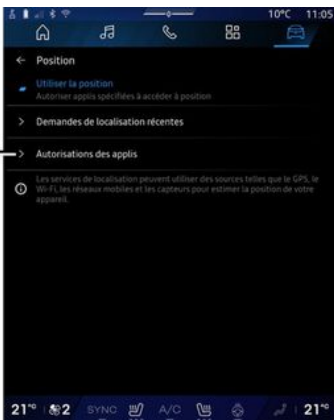

Fra Innstillinger-menyen velger du Sted, deretter App-tillatelser **5** for å konfigurere posisjonstillatelse for appene som er installert i multimediesystemet.

Apper og varsler

Fra Innstillinger-menyen og Apper og varsler får du tilgang til informasjon og innstillinger for

Apper som er installert i multimediesystemet:

- Vis alle apper
- Standardapper
- App-tillatelser
- Spesielle tilgangstillatelser som er gitt til apper

Vis alle apper

Du kan åpne informasjon om alle appene i multimediesystemet:

- Tittel på apper
- Størrelse på apper
- Versjon av apper
- App-gyldighet eller opprettingsdato
- ...

Standard apper

Du kan åpne standardappene som brukes til:

- startskjerm bildet
- Assistanse
- SMS
- telefonen
- navigeringssystemet

Du kan også konfigurere åpning av tilgangskoblinger for appen.

App-tillatelser

Du kan åpne app-brukstillatelser for følgende formål:

- Fysisk aktivitet
- Kalender
- Kamera
- Karosserisensorer
- Kontakter
- ...

Spesielle tilgangstillatelser som er gitt til apper

Du kan aktivere/deaktivere de spesifikke tilgangsrettighetene som er gitt til apper som brukes til:

- Endre systeminnstillingene
- Tilgang til varsler
- Tilgang til Premium SMS
- Tilgang til brukerinformasjon
- WIFI-kontroll.

Innledning



Når du bruker applikasjonen "My Renault", bruker du telefonens internettforbindelse (med forbehold om gebyrer og begrensninger som mobiloperatøren din pålegger).

My Renault-kundekontoen din kan nås via nettstedet <https://renault-connect.renault.com> eller via smarttelefonen din ved å laste ned My Renault-appen.

Merk:

- My Renault"-appen utvikles fortløpende. Logg på regelmessig for å oppgradere kontoen din med nye funksjoner.
- Hvis du vil vite mer om kompatible telefoner, ta kontakt med en godkjent forhandler eller besøk nettstedet: <https://renault-connect.renault.com>
- For mer informasjon, kontakt en godkjent forhandler eller se tilbudet Renault Connect på den aktuelle nettsiden: <https://renault-connect.renault.com>.

Fra My Renault-kundekontoen kan du samhandle med kjøretøyet og hente informasjon:

- se kjøretøyinformasjonen
- åpne historikken og kalenderen for avtaler og lage en avtale
- lokalisere stedet hvor kjøretøyet er parkert
- aktiver kjøretøyet horn og lys fra fjernkontrollen
- vise og administrere kontrakter og tjenester
- se E-Guide for kjøretøyet
- finne en godkjent forhandler i nærheten
- opprette/endre PIN-kode My Renault
- ...

Merk:

- visse funksjoner er avhengig av kjøretøyutstyret, abonnementet på tjenestekontrakter og lovene i landet
- visse funksjoner er bare tilgjengelige fra smarttelefonen med My Renault-appen
- tjenestene må være aktivert for å få tilgang til fjernkontroll av kjøretøyet. Du finner mer informasjon i avsnittet Aktivering av tjenester ➔ 12.

Tilkoblede tjenester i "My Renault"

For elbiler

Du kan benytte deg av tilkoblede tjenester i My Renault-appen din, som for eksempel:

- Kontrollere batterinivå og ladestatus
- Programmere lading
- starte / programmere klimaanlegg eller varmesystem;
- gå til "Mobilize charge pass" (betalingsmåte for ladestasjon)
- Finne ledige ladestasjoner i nærheten
- planlegge en reiserute, identifisere ladestasjoner langs ruten
- ...

Merk: Programmering av lading, klimaanlegg og oppvarmingsfunksjoner er bare tilgjengelig på enkelte modeller. For ytterligere informasjon, kontakt en godkjent forhandler.

Opprett en My Renault-brukerkonto.

Du må opprette en brukerkonto fra nettstedet eller "My Renault-appen" for å få tilgang til My Renault-funksjonene.

Fra nettstedet:

MY RENAULT

- Velg Opprett konto på startside.
- Angi informasjonen som kreves for å opprette kontoen.

Fra appen

- Velg Registrer fra hovedmenyen i appen.
- Angi informasjonen som kreves for å opprette kontoen.

En e-post med bekreftelse sendes til e-postadressen som tidligere er oppgitt.

For å fullføre opprettingen av My Renault-kontoen din klikker du på linken som vises i e-postbekreftelsen.

Merk: Du kan bruke det samme brukernavnet og passordet for å logge på brukerkontoen på nettet.

Synkroniser My Renault-kontoen din med kjøretøyet.

For å bruke "My Renault"-appen og samhandle med bilen din må du synkronisere "My Renault"-appen med bilen. Synkronisering skjer automatisk når du starter appen.

Merk:

- Hvis du vil synkronisere My Renault-appen med bilen, må du oppholde deg i kupeen, stå parkert i et område med nettverksdekning og

multimediesystemet må være slått på.

- Tilkoblingen til My Renault-kontoen er bare tilgjengelig fra administratorprofilen.
- Hvis du My Renault-appen ikke er synkronisert med bilen, får du ikke tilgang til serviceavtalene dine.



Fra varslingssenteret (tilgjengelig ved å trykke på **1**) velger du Profil, My Renault-konto og følger deretter instruksjonene på multimedieskjermen.

Når My Renault-kontoen er tilknyttet multimediasystemet, skjer synkroniseringen automatisk når du starter appen.

Registrer kjøretøyet i My Renault-kontoen din

Hvis du allerede har synkronisert My Renault-kontoen din med kjøretøyet, gjøres registreringen automatisk.

Du kan også registrere kjøretøyet ditt på My Renault-kontoen din via My Renault-kontoen din ved å klikke på Legg til et kjøretøy og legge til VIN(understellsnummer) eller registreringsnummeret til kjøretøyet ditt manuelt eller ved å skanne det.

Forny en tjeneste

Hvis du skal fornye en av tjenestene dine ved utløp, åpner du fanen Renault CONNECT store i My Renault og velger Mine tjenester.

Velg Forny og følg instruksjonene trinn for trinn.

UTLÅN OG TILBAKELEVERING AV KJØRETØY

Utlån av kjøretøy

Juridisk informasjon

Hvis du låner ut kjøretøyet ditt, er du forpliktet (se de generelle salgsbetingelsene for de tilkoblede tjenestene) til å informere personen som du låner ut til, at kjøretøyet er tilkoblet og samler inn personlig informasjon som kjøretøyets posisjon.

Datainnhenting

Innsamling av kjøretøydata kan stanses midlertidig.

Dette gjør du slik: Når kjøretøyet er startet og vinduet "Sikkerhet og konfidensialitet" vises på den midtre skjermen, velger du "OFF" for å stanse datainnsamlingen.

Alle tjenestene deaktiveres, bortsett fra de funksjonene som er nødvendige eller knyttet til sikkerhet, som automatisk sikkerhetsanrop i et ulykkestilfelle.

Overdragelse av kjøretøy

Når du leverer fra deg kjøretøyet, må du informere den nye eieren om at dette kjøretøyet er tilkoblet og samlet inn personopplysninger som for eksempel kjøretøyets plassering.

Sletting av personopplysninger

Når kjøretøyet overdras (f.eks. videresalg, kjøp), er det viktig å slette all personlig informasjon som er lagret i og utenfor kjøretøyet.

Det gjør du ved å tilbake stille det interne systemet i bilen, og slette kjøretøyet fra din My Renault-konto.

Tilbake stille systemet

Når kjøretøyet leveres tilbake, må selgeren tilbake stille systemet. Slå på multimediesystemet.

Fra Bil-verdenen , Innstillinger, System, Tilbake stillingsalternativer og deretter Gjenopprett fabrikkinnstillingene (slett data).

Merk: Det er bare mulig å tilbake stille systemet fra administratorprofilen.

Slette et kjøretøy fra din My Renault-konto

Når du overdrar kjøretøyet ditt, er det også nødvendig å slette det fra My Renault-kontoen din.

Det gjør du ved å logge på My Renault-kontoen, velge det relevante kjøretøyet i din virtuelle garasje og deretter klikke på "Slett

dette kjøretøyet" nederst på startsidene.

FØRERHJELPEMIDLER

Menyen "Kjøreassistanse"



Disse funksjonene gir ekstra førerhjelp.

Disse erstatter ikke under noen

omstendighet din plikt til å vise aktsomhet og ansvar (du må alltid være klar til å bremse).



Av hensyn til sikkerheten må alle justeringer utføres når kjøretøyet står stille.



Enkelte førerhjelpfunksjoner er bare tilgjengelige med

abbonement og kan brukes i en definert periode. Du kan forlenge abonnementsperioden via nettstedet www.myrenault.com.



Enkelte innstillinger må endres mens motoren går for at de skal lagres av multimediesystemet.

Innledning

Bilen er utstyrt med førerhjelpfunksjoner som gir ekstra assistanse under kjøring.

Du finner mer informasjon i instruksjonsboken

Merk: Enkelte Kjøreassistanse-innstillinger er bare tilgjengelige når bilen står stille.

Gå til Kjøreassistanse

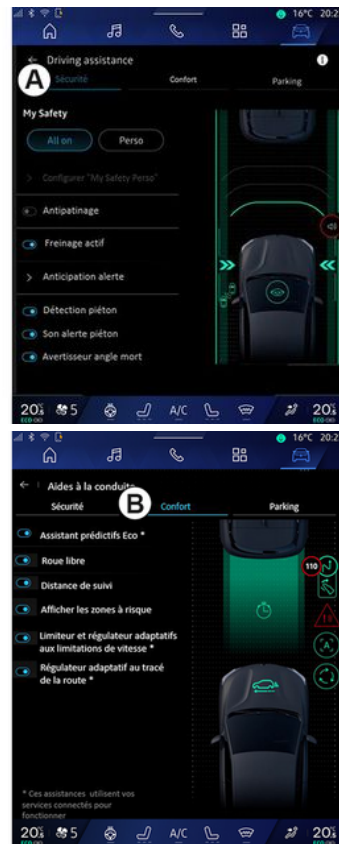

FØRERHJELPEMIDLER



Fra Bil-verdenen , velg Kjøreassistanse, deretter Sikkerhet-fanen **A** for sikkerhetsrelaterte kjørehjelpemidler, eller Komfort-fanen **B** for komfortrelaterte kjørehjelpemidler.

Parkering-fanen **C** er beregnet for parkeringshjelpemidler.

For mer informasjon om Parkering-fanen **C**, se avsnittet (Parkeringshjelpemidler) ➔ 89.

« Sikkerhet »

Sikkerhet A

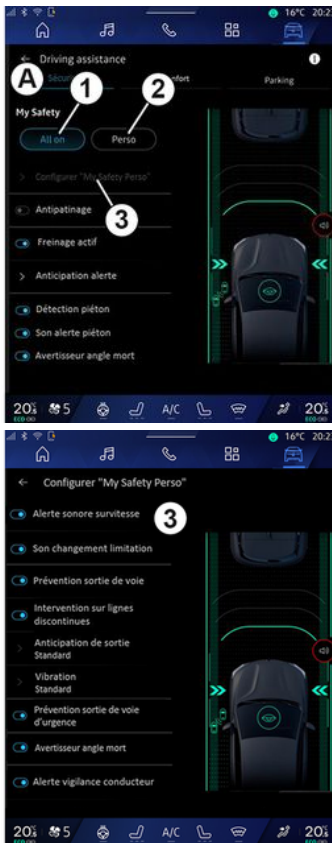

Fra fanen Sikkerhet **A** kan du aktivere/deaktivere og/eller konfigurere sikkerhetsrelaterte kjøreassistentsystemer:

- "Alt på" **1**
- « Perso » **2** ;
- « Konfigurer My Safety Perso » **3** ;
 - « Varsel om hastighets overskridelse » ;
 - « Lydsignal ved endring av begrensning » ;
 - « Forebygging av kjørefelt » ;
 - « Kjøring på stiplede linjer »
 - « Forventning om avkjøringsfelt » ;
 - « Vibrasjons intensitet » ;
 - "Filholderassistent" for å hindre utilsiktet kjørefeltskifte
 - « Blind sone advarsel » ;
 - « Fører overvåknings varsel » ;
 - « Antispinn » ;
 - « Aktiv bremsing » ;
 - « Forbyggende advarsel » ;
 - « Fotgjenger oppdaget » ;
 - « Varsellyd for fotgjengere » ;
 - « Blind sone advarsel » ;
 - ...

Merk: Funksjonen er aktivert når knappen for aktivering/deaktivering er fremhevet.

FØRERHJELPEMIDLER

"My Safety"

Alt på 1

Når My Safety "Alt på" er aktivert, aktiveres alle sikkerhetshjelpemidler. Denne modusen er som standard aktivert hver gang kjøretøyet startes.

My Safety "Alt på"-funksjonen kan også aktiveres ved å trykke én gang

på bilens -kontroll.

For mer informasjon om -kontrollen, se avsnittet "My Safety" i brukerhåndboken for kjøretøyet.

« Perso » 2

Når My Safety Perso-funksjonen er aktivert, aktiveres sikkerhetshjelpemidlene du har konfigurert og tilpasset ved hjelp av Konfigurer My Safety Perso 3.

Min sikkerhet Perso-funksjonen kan også aktiveres ved å trykke to ganger på bilens -kontroll.

For mer informasjon om -kontrollen, se avsnittet "My Safety" i brukerhåndboken for kjøretøyet.

« Konfigurer My Safety Perso » 3

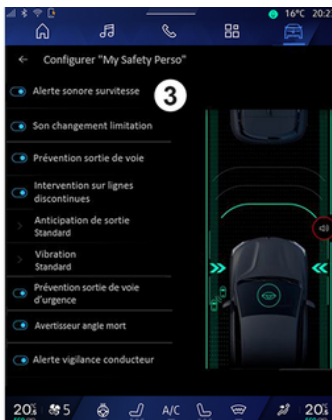

Fra denne menyen kan du velge og/eller konfigurere funksjonene du vil ha når du aktiverer My Safety Perso:

- « Varsel om hastighets overskridelse » ;
- « Lydsignal ved endring av begrensning » ;
- « Forebygging av kjørefelt » ;
- "Kjøring på stiplede linjer"
 - « Forventning om avkjøringsfelt » ;
 - « Vibrasjons intensitet » ;
- "Filholderassistent" for å hindre utilsiktet kjørefeltskifte
- « Blind sone advarsel » ;
- « Fører overvåknings varsel » ;
- ...

« Varsel om hastighets overskridelse »

Denne funksjonen advarer føreren med et lydvarsel når kjøretøyet overskrider fartsgrensen.

« Lydsignal ved endring av begrensning »

Denne funksjonen advarer føreren med et lydvarsel når fartsgrensen endres.

« Forebygging av kjørefelt »

Denne funksjonen muliggjør vibrasjoner på rattet (eller en varsellyd, avhengig av utstyr) for å advare føreren hvis kjøretøyet styres ut av kjørefeltet og over en linje (heltrukket eller stiplet) uten at blinklysene er aktivert.

Du finner mer informasjon i avsnittet "Filskiftevarsel" i instruksjonsboken.

"Kjøring på stiplede linjer"

Denne funksjonen korrigerer kjøretøyet bane når det kjører ut av kjørefeltet og krysser en stiplet linje uten at blinklysene er aktivert, hvis det er overhengende fare for sammenstøt (f.eks. risiko for å treffe et annet kjøretøy ved filskifte uten at blinklysene er aktivert).

FØRERHJELPEMIDLER

Du kan velge ønsket følsomhet for kjøreassistentsystemet:

- « Tidlig »;
- « Standard »;
- « Sent ».

Du kan også velge ønsket vibrasjonsintensitet:

- « Lav »;
- « Standard »;
- « Høy ».

"Filholderassistent" for å hindre utilsiktet kjørefeltskifte

Denne funksjonen advarer føreren ved vibrasjoner på rattet (eller et lydvarsel, avhengig av utstyr) når kjøretøyet styres ut av kjørefeltet og bryter linjen (kontinuerlig eller stiplet) uten at blinklysene er aktivert hvis det er fare for sammenstøt (f.eks. risiko for å treffe et annet kjøretøy når du skifter fil uten at blinklysene er aktivert).

Du finner mer informasjon i avsnittet "Filskiftevarsel" i instruksjonsboken.

« Blind sone advarsel »

Denne funksjonen varsler føreren hvis det er oppdaget et kjøretøy i blindsonen.

Du finner mer informasjon i avsnittet Blindsonewarsling i instruksjonsboken.

« Fører overvåknings varsel »

Denne funksjonen registrerer eventuell reduksjon i førerens reaksjonsevne. Den tar hensyn til:

- Plutselig og tilfeldig rattbevegelse
- Hyppig aktivering av Filholderassistenten

Denne funksjonen varsler føreren ved hjelp av et lydvarsel og ved å vise en varselmelding i instrumentpanelet for å varsle føreren om å ta en pause.

Du finner mer informasjon i avsnittet "Advarsel om føreroppmærksomhet" i instruksjonsboken.

« Antispinn »

Denne funksjonen begrenser hjulspinn og hjelper til med å kontrollere kjøretøyet ved start, akselerasjon eller senking av fart.

Du finner mer informasjon i delen "Førerkorreksjonsenheter og hjelpemidler" i brukerhåndboken.

« Aktiv bremsing »

Via denne menyen kan du aktivere/deaktivere "Aktiv bremsing"-funksjonen. Du kan også velge følsomhet for utløsning av advarsler ved å trykke på Forbyggende advarsel:

- « Tidlig »;
- « Standard »;
- « Sent ».

Du finner mer informasjon i avsnittet "Avansert sikkerhet" i instruksjonsboken.

« Fotgjenger oppdaget »

Denne funksjonen advarer føreren dersom den oppdager at det er fare for kollisjon med en fotgjenger.

Du finner mer informasjon i delen "Sikker passasjerutgang" i brukerhåndboken.

« Varsellyd for fotgjengere »

Denne funksjonen advarer føreren med en varsellyd når det er fare for kollisjon med en fotgjenger.

Du finner mer informasjon i delen "Sikker passasjerutgang" i brukerhåndboken.

FØRERHJELPEMIDLER

« Komfort »

Komfort *B*



Fra fanen Komfort *B* kan du aktivere/deaktivere og/eller konfigurere komfortrelaterte førerassistens-systemer:

- « Eco intelligent assistent * »;
- « Frikoblet »;
- « Avstandsvarsel »;
- « Vis risikable områder »;
- Adaptiv hastighetsbegrenser eller Adaptiv hastighetsbegrenser og cruisekontroll *, avhengig av utstyr;
- Vei-basert adaptiv fartsholder*;
- ...

Merk: Funksjonen er aktivert når knappen for aktivering/deaktivering er fremhevet.

« Eco intelligent assistent * »

Denne funksjonen gir råd til føreren når foten bør løftes fra gasspedalen i påvente av en fremtidig hendelse (f.eks. sving, rundkjøring osv.) for å unngå sen bremsing og for dra nytte av kjøretøyets bevegelsesenergi for å begrense forbruket og øke kjøretøyets rekkevidde.

« Frikoblet »

Denne funksjonen muliggjør en reduksjon i motorbremsing ved redusering av hastigheten, og dermed komme lengre uten å akselerere, for å spare drivstoff.

For mer informasjon, se avsnittet "Kjørerråd, Eco-kjøring" i brukerhåndboken for kjøretøyet.

« Avstandsvarsel »

Denne funksjonen varsler føreren hvis bilen er for nært et annet kjøretøy.

For mer informasjon, se avsnittet Sikker avstand-varsling i brukerhåndboken for kjøretøyet.

« Vis risikable områder »

Denne funksjonen muliggjør visning av risikoområder.

Se avsnittene Stop and Go "Adaptiv fartsholder" og "Trafikkskiltgjenkjenning" i førerhåndboken for mer informasjon.

Adaptiv hastighetsbegrenser eller Adaptiv hastighetsbegrenser og cruisekontroll * (avhengig av utstyr)

Denne funksjonen lar deg begrense og regulere kjøretøyets hastighet i henhold til veiens beskaffenhet.

Se avsnittene Stop and Go "Adaptiv fartsholder" og "Trafikkskiltgjenkjenning" i førerhåndboken for mer informasjon.

"Veioppsett adaptiv fartsholder*"

Denne funksjonen lar deg begrense og regulere kjøretøyets hastighet i henhold til veiens beskaffenhet (f.eks. rundkjøringer, svinger osv.).

For mer informasjon, se avsnittet Stop and Go "adaptiv fartsholder" i brukerhåndboken for kjøretøyet.

PARKERINGSASSISTENT

Innledning



Disse funksjonene gir ekstra førerhjelp.

Disse erstatter ikke under noen omstendighet din plikt til å vise aktsomhet og ansvar (du må alltid være klar til å bremse).



Under manøveren kan rattet rotere hurtig: Ikke plassert hender inne i det og pass på at ikke noe annet fanges inne i det.



Av hensyn til sikkerheten må alle justeringer utføres når kjøretøyet står stille.

Kjøretøyet er utstyrt med parkeringshjelpemidler som gir ekstra hjelp under parkering.

Avhengig av utstyret, fra Bil-



verdenen trykker du på Kjøreassistanse-menyen og velger deretter fanen Parkering for å få tilgang til menyen for parkeringsassistenten:

- « Parkerings- assistanse »;
- « Håndfri parkeringsassistent ».

Du finner mer informasjon i instruksjonsboken

Menyen "Parkerings-assistanse"



Fra "Bil"-verdenen , velger du menyen "Kjøreassistanse", deretter fanen "Parkering" **C**. Bruk denne

menyen for å få tilgang til parkeringsinnstillingene: For mer informasjon, se avsnittet Parkerings- assistanse i brukerhåndboken for kjøretøyet.



1. « Foran ».
2. « Side ».
3. « Lyd ».
4. « Lydtype ».
5. « Volum ».
6. « Parkeringsvarsel, trafikk bak bilen. ».
7. « Aktiv nødbremsing ved rygging ».
8. « Sikker utgang for passasjer. ».

PARKERINGSASSISTENT

Parkerings-assistanse-registreringsområder

Du aktivere/deaktivere følgende parkeringshjelpsoner:

- « Foran » **1**;
- « Side » **2**.

« Lyd » **3**

Trykk på Lyd **3** for å aktivere/deaktivere lydvarsling for parkeringshjelp.

Følgende innstillinger kan justeres:

- Lydtype **4**: Velg typen hørbar varsling blant de som tilbys.
- Volum: Juster varslingsvolumet for gjenkjenning av hindringer ved å bruke Volum-linjen **5**.

« Parkeringsvarsel, trafikk bak bilen. » **6**

Parkeringsvarsel, trafikk bak bilen.-funksjonen **6** oppdager hindringer når de nærmer seg siden av kjøretøyet bakfra.

Den aktiveres når girspaken settes i revers og bilen står i ro eller beveger seg langsomt.

Du blir varslet om du nærmer deg hindringer, med en kontinuerlig lyd samt et skjermbilde på multimedieskjermen og et lyssignal på bakspeilet.

Merk: Stasjonære hindringer oppdages ikke.

For mer informasjon om Parkeringsvarsel, trafikk bak bilen.-funksjonen, se avsnittet Parkeringsvarsel, trafikk bak bilen. i brukerhåndboken for kjøretøyet.

« Aktiv nødbremning ved rygging » **7**

Når revers er lagt inn, oppdager Aktiv nødbremning ved rygging **7** stasjonære hindringer bak kjøretøyet.

For mer informasjon om Aktiv nødbremning ved rygging-funksjonen, se avsnittet Aktiv nødbremning ved rygging i brukerhåndboken for kjøretøyet.

« Sikker utgang for passasjer. » **8**

Sikker utgang for passasjer.-advarselen **8** oppdager en potensiell fare og advarer sjåføren og/eller passasjer(e) hvis de åpner en dør mens kjøretøyet står stille.

Denne aktiveres når bilen er parkert.

Hvis en hindring nærmer seg bilen, vises et varsel i instrumentpanelet, et lyssignal vises på sidespeilene og på innsiden av dørene, et lydvarsel høres.

Merk: Stillestående hindringer og fotgjengere oppdages ikke.

For mer informasjon om Sikker utgang for passasjer.-funksjonen, se avsnittet Sikker utgang for passasjer. i brukerhåndboken for kjøretøyet.

Menyen "Håndfri parkeringsassistent"

Håndfri parkeringsassistent-funksjonen hjelper deg med å parkere ved å ta kontroll over ratt, bremses, motor og girring.

Følg instruksjonene som vises på multimediesystemskjermen under hele manøveren (f.eks. Velg revers, Rygge osv.) og ta hendene av rattet.

Du kan når som helst ta tilbake styringen av kjøretøyet ved å bruke rattet.

Du får tilgang til Håndfri parkeringsassistent-menyen fra:

- Bil-verdenen , trykk på Kjøreassistanse-menyen og velg deretter Parkering-fanen **C**.
- kontrollprogrammet Håndfri parkeringsassistent ved å trykke på Åpne (du finner mer informasjon om konfigurering i avsnittet Legge til og administrere kontrollprogrammer **→ 24**)

PARKERINGSASSISTENT

- via snarveien Håndfri parkeringsassistent i 360°-kameravisningen (du finner mer informasjon i 360° Kamera-delen → 93)
- Favoritter-knappen på rattet (for å konfigurere, se avsnittet Brukerinnstillinger → 116)

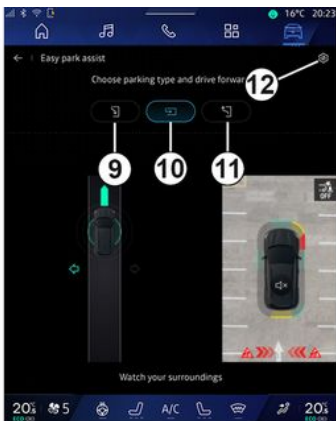

Fra denne menyen har du tilgang til følgende manøvre:

- parallell parkering **9**
- vinkelrettparkering **10**
- bevege seg ut av en parallellparkeringsluke **11**

For mer informasjon, se avsnittet Håndfri parkeringsassistent i brukerhåndboken for kjøretøyet.

Ved å bruke ikonet **12** kan du velge standard manøvertype:

- « Parallell parkering »;
- eller
- « Parkeringsrute ».



Avhengig av utstyret vises forskjellige visninger på multimedieskjermen under manøveren:

- måler som viser fremdriften av manøveren **D**
- retningsinstruksjonene for manøveren **E**
- oversikt over kjøretøyet, omgivelsene og tilgjengelige parkeringsplasser **F**
- kameravisning foran/bak **G**

Hvis vilkårene for operasjonen ikke er oppfylt, vises en varselmelding på skjermen.

For å avbryte gjeldende manøvre, trykk på Avbryt manøvre.

RYGGEKAMERA



Av hensyn til sikkerheten må alle justeringer utføres når kjøretøyet står stille.



Når girspaken settes i revers, aktiveres ryggekameraet som overfører utsikten bak bilen til multimedieskjermen.

Når ryggekameraet vises på skjermen til multimediesystemet, får du tilgang til innstillingene ved å

trykke på Innstillinger-ikonet



1.

For mer informasjon om ryggekameraet, se brukermanualen til kjøretøyet.

Merke:

- Sørg for at kameraene ikke er tildekket (av skitt, gjørme, snø osv.).
- Ryggekameraskjermbildet er ikke lenger tilgjengelig (det erstattes av et svart skjermbilde) når kjøretøyet hastighet er over ca. 10 km/t, avhengig av lokale forskrifter.

Bildeinnstillinger



Du kan justere følgende innstillinger:

- lysstyrke **2**
- kontrast **3**
- farge **4**

For å gå ut av innstillingene, trykk **9**.

Hjelpelinjer

Du kan aktivere eller deaktivere:

- de bevegelige ledelinjene **5** som indikerer kjøretøyets bane i henhold til rattposisjonen
- de faste ledelinjene **6** som indikerer avstanden bak kjøretøyet
- de bevegelige ledelinjene **7** som indikerer kjøretøyets bane i henhold til rattposisjonen

Automatisk zoom

(avhengig av utstyrsnivå)

Du aktivere/deaktivere Autozoom **8**.

360° KAMERA



Denne funksjonen er et ekstra hjelpemiddel.

Det kan derfor ikke under noen

omstendigheter erstatte førerens aktsomhet eller ansvar.

Føreren må alltid være forberedt på plutselige hendelser under kjøring. Påse alltid at det ikke er noen små og smale bevegelige hindringer (som barn, dyr, rullestol, sykkel, stein, stolpe osv.) i blindsonen når du manøvrerer.



Skjermen viser et invertert bilde av sikten bakover.

Målerne er en representasjon projisert på flat bakke. Disse opplysningene er ikke relevante når de overlapper en vertikal gjenstand eller en gjenstand på bakken.

Gjenstander som vises på kanten av skjermen, kan være deformert.

I svært lyssterkt lys (snø, kjøretøy i sol osv.) kan kamerasikten påvirkes negativt.

Innledning

Kjøretøyet har fire kameraer, montert foran, i sidedørspilene og bak på kjøretøyet for å hjelpe deg under vanskelige manøvrer.

For mer informasjon, se avsnittet 360° Kamera i brukerhåndboken for kjøretøyet.

Merk: Sørg for at kameraene ikke er skjult (av skitt, gjørme, snø etc.).

Bruk



Systemet kan aktiveres fra Bil-

verdenen  ved å trykke på 360° Kamera-menyen eller ved å skifte til revers (og opptil fem sekunder etter skifte til et annet gir).

En visning av området rundt baksiden av kjøretøyet vises i sone **A** på multimedisystemets skjerm, ledsaget av hjelpelinjer **1**, en kontur av kjøretøyet og lydsignaler.

Ultrasoniske sensorer som er installert i kjøretøyet, måler avstanden mellom kjøretøyet og en hindring.

360° KAMERA

Når den røde sonen nås, må du bruke støtfangerbildet for å stanse nøyaktig.

Et fugleperspektiv av kjøretøyet og dets omgivelser vises i sone **B** på multimediesystemets skjerm.

Du kan justere 360° Kamera-skjermen ved å bruke ikonet **2**.

For mer informasjon, se avsnittet 360° Kamera i brukerhåndboken for kjøretøyet.

Kameravalg



Du kan også velge hvilken visningstype du vil ha på skjermen:

- standard visning foran/bak og fugleperspektiv **3**

- panoramavisning foran/bak **4**
- sidevisning **5**
- 3D-visning **6**

Merk: 360° Kamera kan nås ved å bruke Favoritter-knappen på rattkontrollen.

Innstillinger

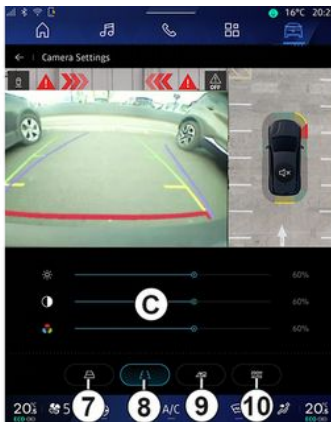

Fra 360° Kamera-menyen, trykk på kamerainnstillingsikonet **2**. Bruk denne menyen til å konfigurere kameraet:

- trykk på **7** for å aktivere eller deaktivere visningen av de bevegelige ledelinjene
- trykk på **8** for å aktivere eller deaktivere visningen av de faste ledelinjene

- trykk på **9** for å aktivere eller deaktivere visningen av tilhengerlinjene
- trykk på **10** for å aktivere eller deaktivere automatisk zoom
- flytt justeringslinjene **C** for å stille inn lysstyrken, kontrasten og fargene til bildet

MULTI-SENSE

Menyen MULTI-SENSE



Av hensyn til sikkerheten må alle justeringer utføres når kjøretøyet står stille.



Fra Bil-verdenen  har du tilgang til MULTI-SENSE. I denne menyen kan du tilpasse virkemåten til noen systemer i bilen,

Velge modus

Tilgjengelige moduser kan variere avhengig av kjøretøyet og utstyrsnivået. Fra MULTI-SENSE-menyen, velg ønsket modus **1**:

- « Comfort »;
- « Eco »;
- « Sport »;
- « Perso »;
- « Snow »;
- « All Terrain »;
- ...

Du finner mer informasjon om hver enkelt modus i instruksjonsboken.

« Konfigurer »

Trykk på Konfigurer **2** for å tilpasse de ulike parameterne for følgende ombordsystemer:

- « Styringsassistanse »;
- « Kjøretøydynamikk »;
- « Klima »;
- « Omgivende lys »;
- ...

Merk:

- Enkelte konfigurasjonsmenyer kan variere avhengig av bil og utstyrsnivå.
- Du får også tilgang til de ulike modusene ved å trykke på kjøretøyet's MULTI-SENSE-kontroll flere ganger. Du finner mer informasjon i instruksjonsboken

Konfigurer MULTI-SENSE

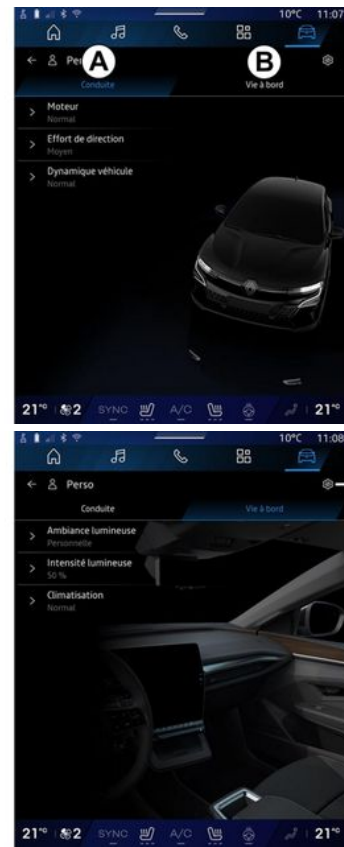

Skjermbildet MULTI-SENSE Konfigurer har følgende faner:

MULTI-SENSE

– Kjøring **A** viser funksjoner knyttet til kjøring av bilen.

– Livet om bord **B** viser funksjoner knyttet til kjøreopplevelsen.

Merk: Tilgjengeligheten av innstillinger kan variere med MULTI-SENSE-modus, bilmodell og utstyrsnivå.

Fra fanen **3**, kan du Tilbakestill modusinnstillinger.

Kjøring-innstillinger



Fra fanen Kjøring **A**, kan du konfigurere følgende utstyr:

- « Motor »;
- « Styringsassistanse »;
- « Kjøretøydynamikk »;
- ...

« Motor »

Fra denne menyen kan du velge ulike motorresponsinnstillinger:

- « Standard »;
- « Sport »;
- « Eco ».

Avhengig av hvilken innstilling du har valgt, blir motorkraften og -dreiemomentet mer merkbart og responsivt.

« Styringsassistanse »

Fra denne menyen kan du velge ulike styreresponsinnstillinger:

- « Lav »;
- « Middels »;
- « Høy ».

Avhengig av hvilken innstilling som er valgt, kan styrefølsomheten justeres til å bli mer reaktiv eller tyngre for å skape en optimal balanse mellom en jevn og presis styreopplevelse.

« Kjøretøydynamikk »

Denne menyen, som er tilgjengelig på kjøretøy med forhjulsdreift, tilbyr flere driftsinnstillinger:

- « Standard »;
- « Komfort »;
- « Sport ».

Avhengig av hvilken innstilling du velger, varieres bremsingen i forhold til hjulvinkelen for å oppnå en optimal kjøreretning.

« 4Control Advanced »

Denne menyen, som er tilgjengelig på kjøretøy med firehjulsdreift, tilbyr flere driftsinnstillinger. For å endre, juster nivålinjen direkte ved å skyve fingeren til venstre for å øke stabiliteten, eller til venstre for å øke smidigheten.

Avhengig av hvilken innstilling du velger, varieres bremsingen i forhold til hjulvinkelen for å oppnå en optimal kjøreretning.

« Contrôle châssis »

Denne menyen, tilgjengelig på kamerastyrt fjæring og 4-hjulsdrevne kjøretøy, tilbyr flere betjeningsinnstillinger:

- « Komfort »;
- « Dynamisk »;
- « Sport ».

Avhengig av valgt innstilling, bremsing og rattstyring, varierer styring og fjæring for å gi en mer eller mindre dynamisk kjøreopplevelse.

MULTI-SENSE

Livet om bord-innstillinger



Fra fanen Livet om bord **B**, kan du konfigurere følgende utstyr:

- « Omgivende lys »;
- « Lysintensitet »;
- « Klima »;
- ...

For mer informasjon om Omgivende lys og Lysintensitet, se avsnittet Omgivelsesbelysning. ➔ **99**.

SPORT CHASSIS



Disse funksjonene gir ekstra førerhjelp.

Disse erstatter ikke under noen

omstendighet din plikt til å vise aktsomhet og ansvar under manøvrer (du må alltid være klar til å bremse).

(HDC)-systemet (avhengig av utstyr)

1

- snarvei til Kamera-menyen

(avhengig av utstyr) **2**

- hjulenes retning **3**

- dreiemomentfordeling foran/bak for kjøretøy utstyrt med 4-hjulsdrift (4WD) **4**

- tverrgående hellingsmåler **5**

- langsgående hellingsmåler **6**

- kompass **7**

For mer informasjon om Kontroll

kjøring nedover(HDC) (HDC), se avsnittet Førerkorreksjonsenheter og hjelpemidler i brukerhåndboken.

6



Fra Bil-Verdenen , trykk Sport chassis for å få tilgang til følgende:

- aktivering/deaktivering av Kontroll kjøring nedover(HDC)

KUPÉBELYSNING



Av hensyn til sikkerheten må dette bare utføres når bilen står stille.

Fra Bil-verdenen  velger du Konfigurer-knappen i MULTI-SENSE-menyen, Livet om bord-fanen og deretter Omgivende lys.

Bruk denne menyen til å stille inn kupébelysningen:

- « Endrer »;
- « Personlig ».

« Endrer »



Trykk på Endrer for å endre fargen til kupébelysningen gradvis.

Multimediesystemet justerer automatisk fargen på omgivelsesbelysningen for å oppnå den fargen som passer best til klokkeslettet på dagen.

« Personlig »



Trykk på Personlig og deretter på ikonet **1** for å endre fargen på kupébelysningen. Velg én av fargene i den runde paletten **2** ved å bevege knappen **4**.

Den indre sirkelen **3** viser bakgrunnsfarger til multimedieskjermen og instrumentpanelet.

Trykk på OK for å bekrefte valg av farge, eller trykk på Avbryt for å velge bort fargen som er valgt.

KUPÉBELYSNING

« Lysintensitet »

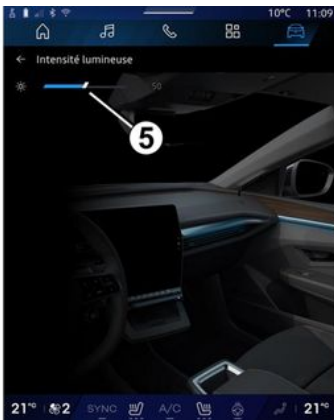

6

Du kan regulere intensiteten på omgivelsesbelysningen.

Fra Bil-verdenen  velger du Konfigurerer-knappen i MULTI-SENSE-menyen, Livet om bord-fanen og deretter Lysintensitet.

Flytt markøren **5** på lysstyrkelinjen for å justere styrken til omgivelsesbelysningen.

Merk: Styrken til omgivelsesbelysningen blir lagret og knyttet til bilens dag- eller nattmodus slik den er innstilt etter justering.

SETER/BAKSPEIL



Fra Bil-verdenen , trykk Seter for å få tilgang til setejusteringsfunksjonene Fører **A** og Passasjer **B** i kjøretøyet ditt:

- « Korsryggstøtte aktivert »;
- « Sete Enkel tilgang »;
- « Visuell tilbakemelding »;
- « Kjørestilling »/« Relax posisjon ».

Du kan også få tilgang til Seter-menyen direkte ved å trykke på bryteren på setet. Trykk inn og hold for å starte massasjefunksjonen.

Du finner mer informasjon om setekontrollene i instruksjonsboken.

For å velge sete Fører eller Passasjer:

- trykk fane **A** eller **B**

- Sveip raskt sideveis på multimedieskjermen for å gå fra ett sete til et annet.

« Korsryggstøtte aktivert »

Fra fanene Fører kan du velge rekkefølgetype:

- « Lav »;
- « Utvidet »;
- « Alternere ».

Flytt markøren på Intensitet-linjen for å justere massasje-Intensitet.

« Sete Enkel tilgang »



Deaktiver funksjonen Sete Enkel tilgang før du installerer et barnesete på passasjerasetet foran og/eller i baksetene.

Fare for personskade.

Når denne funksjonen er aktivert, beveger setet seg automatisk bakover når føreren og/eller passasjereren går ut av bilen. Setet går tilbake til samme stilling neste gang du starter bilen.

« Visuell tilbakemelding »

Hvis denne funksjonen er aktivert, kommer det opp et hurtigvindu på skjermen når føreren eller passasjerer justerer seteposisjonen.

Kjørestilling / Memorert stilling

« Lagre »

Denne funksjonen husker forsete- og sidespeilstillingene for Fører og/eller Passasjer.

Fra Seter-menyen:

- Velg sete Fører eller Passasjer
- Juster setestillingen ved hjelp av bryterne på setet.
- Juster posisjonen til sidespeilene ved hjelp av vinduskontrollene;
- trykk Lagre for å lagre gjeldende posisjon

Bruk av justeringskontrollene for setet:

- Juster setestillingen ved hjelp av bryterne på setet.
- Etter noen sekunder vises en melding på multimedieskjermen med beskjed om å lagre den nye stillingen.
- trykk på Lagre for å lagre gjeldende posisjon eller Ikke lagre for ikke å lagre gjeldende posisjon.

Merk: Plasseringene av de utvendige sidespeilene lagres

SETER/BAKSPEIL

sammen med plasseringen av setene, kjøretøyavhengig.

Du finner mer informasjon i instruksjonsboken

« Hente »

Når kjøretøyet står stille, kan denne funksjonen hente frem stillingen til det lagrede setet og sidespeilet:

- For førersete, trykk på Hente.
- For passasjeretset, velg den bestemte lagrede Seteposisjon, trykk deretter på Hente.

Merk: Av sikkerhetsmessige årsaker er visse funksjoner bare tilgjengelige mens bilen står stille.

« Relax posisjon »



Mens kjøretøyet står stille, kan du automatisk flytte og vippe føreretset tilbake til en avslappende posisjon mens du tar en pause. Trykk på Aktiver for å gjøre dette.

Du kan tilpasse Relax posisjon ved å justere setets posisjon ved hjelp av setejusteringsknappene, og deretter trykke på Lagre for å lagre posisjonen.

Du kan avbryte fremdriften av bevegelsen ved å trykke på en av setejusteringsknappene eller ved å trykke på "Gå tilbake til kjørestilling" på multimedieskjermen.

For å sette setet tilbake til kjøreposisjon, trykk på Returner til kjøreposisjon.

Merk: Mens bilen lades, vises det automatisk en melding på multimedieskjermen for å spørre om du vil aktivere posisjonen. Under aktiveringen kan du få tilgang til Relax posisjon-innstillingene.



Før du bruker "Relax posisjon" eller tilbakekaller en kjørestilling

(posisjonsminne, endring av profil), må du kontrollere at ingen er i nærheten av noen av de bevegelige delene (spesielt i baksetene).

Fare for skade.

DEKKTRYKK



Av hensyn til sikkerheten må dette bare utføres når bilen står stille.



Du finner mer informasjon om dekktrykk i avsnittet

Dekktrykkovervåkingsystem i instruksjonsboken.

Fra Bil-verdenen



, trykk på Bil og velg fanen Dekktrykk for å sjekke dekktrykkstatus og tilbake stille overvåkingsystemet Dekktrykk.

Det er forskjellige Dekktrykk-kontrollsystemer i henhold til kjøretøyet:

– TPMS: overvåkingsystem for dekktrykk

eller

– TPW: advarsel om lavt dekktrykk

Skjermen i instrumentpanelet varsler deg hvis ett eller flere dekk har feil trykk.

Dekktrykkstatus med TPMS-system



Du kan sjekke dekktrykkstatus fra multimediesystemet.

Symbolet **2** bruker farger til å indikere dekktrykkstatus:

- grønn – dekktrykket er riktig eller uendret siden siste reinitialisering
- oransje – dekktrykket er for lavt
- rød – ett av dekkene er punktert eller svært tom for luft
- Grå – ingen informasjon mottatt fra dekkensensoren.

For mer informasjon på "Dekktrykk"-kontrollsystemet installert i

kjøretøyet ditt, trykk på ikonet

Dekktrykkstatus med TPW-system



Du kan sjekke dekktrykkstatus fra multimediesystemet.

Symbolet **3** bruker farger til å indikere dekktrykkstatus:

- grønn – dekktrykket er riktig eller uendret siden siste reinitialisering
- Oransje – det er for lavt trykk i ett av dekkene.

For mer informasjon på "Dekktrykk"-kontrollsystemet installert i

kjøretøyet ditt, trykk på ikonet

Reinitialiser Dekktrykk-kontrollsystemet på **7**.

DEKKTRYKK

Prosedyren for å reinitialisere systemet ditt vises på **4**.

Reinitialisering

Denne funksjonen muliggjør reinitialisering ved å trykke på Tilbakestill-knappen **1**.

Tilbakestillingen må utføres mens kjøretøyet står stille og tenningen er slått på.

Start prosedyren med reinitialisering ved å trykke Ja eller gå tilbake til dekktrykkstatus ved å trykke Nei.

Det vises en bekreftelsesmelding på skjermen når tilbakestillingen er fullført.

6

MY DRIVING

Menyen "My driving"

 Enkelte funksjoner er bare tilgjengelige mens kjøretøyet står stille.



Aktiver Bil-verdenen  og trykk My driving for å få tilgang til følgende informasjon og funksjoner:

- startdato, tilbakelagt distanse og gjennomsnittshastighet for gjeldende reise **A**
- Sikkerhetspoengsum **B** (avhengig av utstyr og land)
- "Eco-poengsum" **C**

- "Energiforbruk" **D**

Du kan også få tilgang til den fra Sikkerhetspoeng-programmet i Startskjerm- eller Navigering-

verdenen .

Ved å velge "Informasjon"-ikonet

 får du tilgang til informasjon relatert til My driving.

Merk:

- Informasjon som er tilgjengelig via My driving-menyen, kan variere med bilens utstyr.
- Dataene som vises, tilbakestilles automatisk når motoren har vært slått av i minst to timer eller når du endrer Profil.

Sikkerhetspoeng

(avhengig av utstyr og land)



6

MY DRIVING

Reisen pågår

Fra Aktuell kjøretur **E** kan du se kjøresikkerhetsdataene dine siden avreise og langs den aktuelle kjøreturen.

I begynnelsen av kjøreturen er poengsummene i ferd med å initialiseres og vises derfor ikke.

Poengsummer er knyttet til profiler. Hvis du endrer Profil, tilbakestilles kjøreturpoengsummene.

Ved å velge informasjonsikonet i kan du få tilgang til informasjon relatert til Sikkerhetspoeng.

Merk: Dataene som vises, er beregnet ut fra forrige tilbakestilling av kjøretøydataene, enten automatisk etter at kjøretøyet ikke har blitt brukt på to timer eller når Profil er endret.

Samlet poengsum 1

Disse dataene lar deg vite din samlede poengsum (fra 0 til 100) på den aktuelle kjøreturen.

Fargen knyttet til den samlede poengsummen beskriver kjøreegenskapene dine i forhold til de målte kriteriene:

– Grønn måler: poengsummen din er god, kjøreytelsen din er tilfredsstillende i forhold til disse kriteriene;

- Gul måler: poengsummen din er gjennomsnittlig; kjøringen din ikke alltid er tilfredsstillende i forhold til disse kriteriene;
- Oransje måler: poengsummen din er lav; kjøringen din er noen ganger risikabel;
- Rød måler: Poengsummen din er for lav, kjøringen din er risikabel.

Beregning av delpoeng 2

Delpoeng er vurderinger av kjøresikkerheten din på den aktuelle ruten basert på følgende kriterier:

- Sikker hastighet vurderer forskjellen mellom den målte hastigheten og den anbefalte hastigheten.
- Avstandsvarsel beregner avstanden mellom bilen din og kjøretøyet foran.
- Kjøreretning vurderer sideveise og langsgående akselerasjoner, samt bruk av blinklyset i tilfelle filskifte.
- ...

Merk: Hvis du vil ha mer informasjon om hvordan du definerer de ulike delpoengsummene, trykker du på én av dem.

Kjøreråd og sikkerhet 3

Ved hjelp av delpoengsummene gir denne informasjonen deg en trygg kjøring-vurdering for å hjelpe deg med å kjøre tryggere.

Trykk på Råd for å få tilgang til flere funksjoner.

Historikk F

Fra visningsmodus Historikk **F** har du tilgang til følgende historikk:

- kjøreturpoengene dine for inneværende måned **4**
- din månedlige poengsum **5**
- din sikkerhetsvurdering for inneværende måned **6**
- viser tipset for måneden **7**

Denne informasjonen er gitt med utgangspunkt i resultatene for inneværende måned.

Råd gis basert på de laveste månedlige poengsummene.

Tilgang til historikken er knyttet til Profil.

MY DRIVING

"Eco-poengsum"



Fra visningsmodusen "Eco-poengsum" **C** kan du se kjøreatferden din med hensyn til energisparing siden avreise på den nåværende reisen.

Merk: Dataene som vises, er beregnet ut fra forrige tilbakestilling av kjøretøydataene, enten automatisk etter at kjøretøyet ikke har blitt brukt på to timer eller når Profil er endret.

Ved å velge "Informasjon"-ikonet

i får du tilgang til informasjon relatert til Eco-poeng.

Samlet poengsum 8

Disse dataene lar deg vite din samlede poengsum (fra 0 til 100) på den aktuelle kjøreturen.

- poengsum mellom 76 og 100: Gratulerer, du er en Eco-driver
- poengsum mellom 51 og 75: Du har en normal kjørestil
- poengsum mellom 0 og 50: Du har en dynamisk kjørestil

Den samlede poengsummen beregnes ut fra delpoengene.

Beregning av delpoengsum 9

Delpoeng er vurderinger av kjøreatferden din på gjeldende rute basert på følgende kriterier:

- Akselerer vurderer adferden din i henhold til akselerasjon og hastighet
- Prognose vurderer evnen din til å forutse og unngå hard oppbremsing
- Girskifte vurderer adferden din i forbindelse med girskifte i henhold til girskiftindikatoren som vises på instrumentpanelet

Merk: Denne vurderingen er kun tilgjengelig med manuelle girkasser.

- ...

Kjøreråd og stil 10

Ved å bruke delpoengene dine gir denne informasjonen deg en

kjørestilsvurdering for å hjelpe deg å kjøre mer effektivt.

Trykk på Råd for å få tilgang til flere funksjoner.

Energibruk



Fra "Energiforbruk" visningsmodus **D** kan du se følgende energiforbruchsdata for kjøringen din:

- data for pågående reise **11**
- data siden siste tilbakestilling **12**
- historikk gjennomsnittlig forbruk **13**

Fra "Informasjon"-ikonet **i**, får du tilgang til informasjon relatert til "energiforbruk".

MY DRIVING

Gjeldende turdata 11

Avhengig av versjonen kan følgende data være tilgjengelig:

- Gjennomsnittlig forbruk
- Avstand EV reiselengde i elektrisk modus (hybridkjøretøy)
- ...

Merk: Dataene som vises, beregnes fra siste Eco poeng-datatilbakestilling, automatisk etter at kjøretøyet ikke har vært brukt på to timer og ved endring av Profil.

Data siden siste tilbakestilling 12

Avhengig av versjonen kan følgende data være tilgjengelig:

- Gjennomsnittlig forbruk
- kjørelengde i ren elektrisk modus (hybridkjøretøy)
- forbruk av klimaanlegg og hjelpeutstyr (elektrisk kjøretøy)
- dato siste tilbakestilling
- ...

Merk: De viste dataene tilbakestilles sammen med instrumentpaneldataene.

Utvikling av gjennomsnittlig forbruk 13

En graf viser utviklingen av ditt gjennomsnittlige forbruk per minutt i løpet av de siste tretti minuttene av reisen.

Raden og tilhørende verdi tilsvarer gjennomsnittlig forbruk siden siste manuelle tilbakestilling.

Merk: Dataene i diagrammet tilbakestilles sammen med dataene siden siste manuelle tilbakestilling.

LUFTKVALITET

Trykk på Luftkvalitet fra

Bil-verdenen .

Fra denne menyen kan du skape en sunn atmosfære og god luftkvalitet i kupéen, ved å aktivere følgende funksjoner:

- «Luftrensener»;
- «Automatisk resikulering av luft».

«Luftrensener»



Du kan starte en luftrensesyklus ved hjelp av:

- Luftrensener-knappen **3**
- Luftrensener-knappen på Luftkvalitet-tilleggsprogrammet er tilgjengelig fra

Navigasjon-verdenen  eller

Startsiden .

Når Luftrensener-knappen er uthevet, indikerer dette at luftrensesyklusen pågår (ca. fem minutter).

«Automatisk resikulering av luft»



Du kan aktivere/deaktivere automatisk luftresirkulasjon ved å trykke Automatisk resikulering av luft **2**.

Ved å bruke informasjonsikonet **1** mens kjøretøyet står stille, kan du få tilgang til informasjon om

funksjonene Luftrensener og Automatisk resikulering av luft.

For å returnere til Luftkvalitet-menyen, trykk **4**.

Menyen "Elektrisk"



Av hensyn til sikkerheten må dette bare utføres når bilen står stille.



Tilgjengeligheten til enkelte funksjoner er avhengig av kjøretøytypen (elektrisk eller hybrid).



Enkelte innstillinger er bare tilgjengelige når bilen står stille.

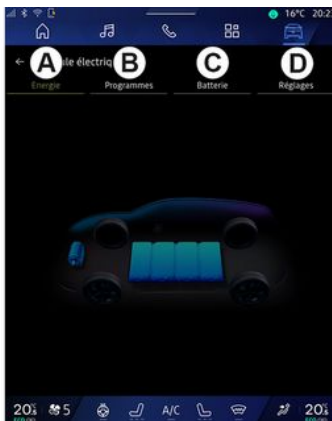

Fra Bil-verdenen , kan du gå til Elektrisk-menyen.

Du kan også få tilgang til den ved å bruke Elektrisk-ikonet i Bil-kontrollprogrammet i

Startskjerm-verdenen .

Denne menyen brukes til å vise og angi funksjoner knyttet til hybrid- eller elbilen.

Fra Elektrisk-menyen har du tilgang til følgende faner:

- Energi **A**
- Programmer **B**
- Batteri **C**
- Innstillinger **D**

« Energi »

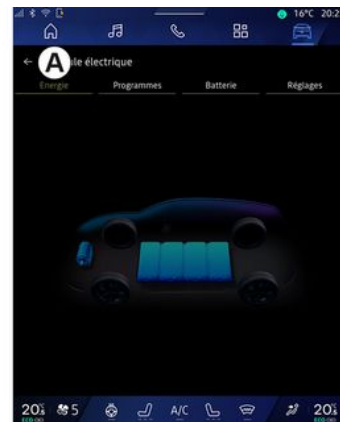

Fra fanen Energi **A** kan du bruke multimediesystemet til å vise bilens energiflyt.

Merk: Informasjonen kan variere avhengig av kjøretøyets motor (elektrisk eller hybrid).

ELBIL

Programmer



Fra fanen Programmer **B** og deretter Mine programmer eller Legg til, hvis ikke noe annet program er stilt inn, kan du stille inn bilens komfort- og/eller ladeprogram.

Fra denne menyen kan du vise og justere

- Informasjon om Neste program **1**
- tidsinnstillingen i forbindelse med ladeprogrammer **2**
- innstillingen for varmekomfort relatert til klimaanlegg **3**
- liste og innstillinger for lagret Mine programmer **4**
- Legg til en tidsplan **5**

For mer informasjon om de ulike Programmer-funksjonene, kan du

trykke på Informasjon-ikonet **i**.

Etter at du har lagt til et program, kan du se informasjon om kommende Neste program **1** fra Programmer-fanen **B**.

Merk: Ladingen starter forutsatt motoren er slått av, bilen er koblet til en strømkilde og tilkoblingen er godkjent. Du finner mer informasjon i instruksjonsboken

Legg til en tidsplan

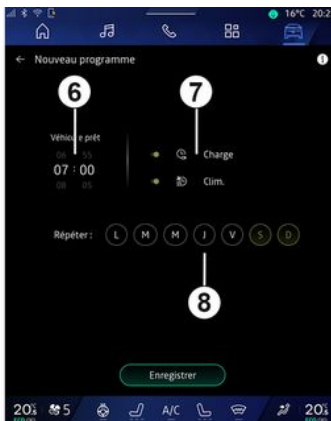

Du kan lagre opptil tre tidsplaner.

For å legge til en tidsplan, trykk på Legg til **5**, og sett deretter opp følgende:

- tidspunktet kjøretøyet må være klart **6**
- type tidsplan, om det er en lade- og/eller klimakontrollplan **7**
- ukedag(ene) du ønsker å bruke tidsplanen **8**.

Trykk på Lagre for å bekrefte.

« Innstillinger for lading » 2



ELBIL

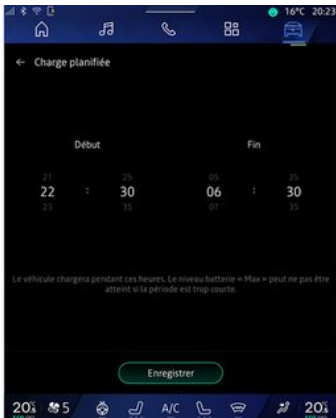

6

Fra "Innstillinger for lading" **2**, kan du:

- Aktiver/deaktiver "Planlagt lading" ved å velge start- og sluttidspunkt, og trykk deretter på "Lagre" for å bekrefte;

eller

- Aktiver/deaktiver tjenesten "V2G kostnad" (avhengig av utstyr). Denne tjenesten refordeler energien som er lagret i elbilens batteri til hjemmet ditt og til strømmettet. Du må ha en kompatibel toveis AC-ladetermind og et abonnement på tjenesten. Se "Mobilize"-tilbudet på nettsiden <https://renault-connect.renault.com>. For ytterligere informasjon, kontakt din godkjente

forhandler. Denne funksjonen er også tilgjengelig fra smarttelefonen din via "My Renault"-appen.

Merk:

- Hvis start- og sluttidene er like, blir ladeperioden 24 timer.
- Maks batterinivå kan ikke nås hvis ladeplanperioden er for kort.
- Du må velge en ukedag for å bekrefte et ladeprogram.

« Klima innstillinger » **3**

(avhengig av utstyrsnivå)



Fra Klima innstillinger **3** kan du juster varmekomforttemperaturene:

- for kupéen **9**
- for oppvarmede seter **10**

- for oppvarmet ratt **11**.

Trykk på Lagre for å bekrefte.

Stille inn dager **8**

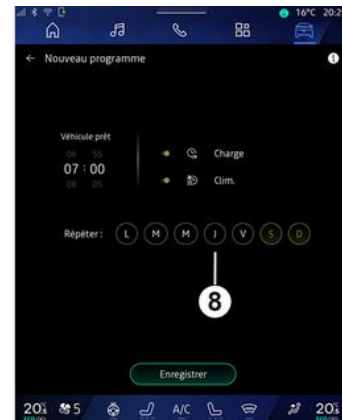

Velg hvilke dager **8** du vil at tidsplanen skal gjelde.

Når dagen er fremhevet, betyr det at den er valgt.

Trykk på Lagre for å bekrefte.

ELBIL

« Mine programmer » 4



Fra listen **4** kan du se en oversikt over alle tidsplaner for aktiv lading og/eller varmenivå.

Trykk på ett av programmene for å vise, endre eller slette.

Du kan slette en tidsplan ved å trykke på papirkurvikonet **12**.

« Batteri »

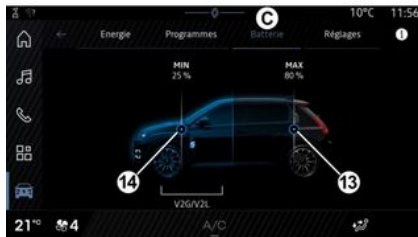

Fra fanen Batteri **C**, kan du konfigurere:

- Det maksimale lade nivået for kjøretøyets batteri ved å bevege knappen **13**;
- Minimumsnivået på kjøretøyets batteri som ikke må overskrides når du bruker "V2G kostnad" og "V2L"-funksjonen, ved å bevege på knappen **14**.

« Innstillinger »



Fra fanen Innstillinger **D** kan du justere følgende innstillinger:

- « Fotgjenger varselyd » ;
- « Forutsigbar hybrid » ;
- "Plug & Charge" ;
- ...

« Fotgjenger varselyd »

Under kjøring kan du velge lyden fra fotgjengerhornet for å varsle medtrafikanter, spesielt fotgjengere og syklistene.

Du finner mer informasjon om fotgjengerhorn under avsnittet Elbil i instruksjonsboken.

ELBIL

"Plug & Charge"

Du kan aktivere/deaktivere "Plug & Charge"-funksjonen, som lar deg lade kjøretøyet på en offentlig ladestasjon umiddelbart etter at du har koblet til laderen. Du må på forhånd ha tegnet en ladekontrakt på offentlige ladestasjoner og aktivert alternativet "Plug & Charge" via My Renault -kontoen din. Se tilbudet "Mobilize Charge Pass" på My Renault-appen eller på nettsiden <https://renault-connect.renault.com>.

6

Hvis du vil ha mer informasjon, kan du kontakte en godkjent forhandler eller se pakken på det aktuelle Renault-nettstedet.

« Forutsigbar hybrid »

Du kan aktivere/deaktivere EV City-funksjonen for hybridbiler, som prioriterer elektrisk drift ved kjøring i urbane områder.

Merk: Denne funksjonen er bare tilgjengelig med et abonnement, og kan brukes over en definert tidsperiode. Du kan forlenge abonnementsperioden fra My Renault-kontoen din.

NØDANROP

Nødanropssystemet (hvis utstyrt) aktiverer automatisk eller manuell oppringing av nødetatene i tilfelle en ulykke eller et akutt sykdomstilfelle, for å redusere responstiden.

Når det oppnås kontakt med nødetatene, dempes lyden til radioen og andre lydilder automatisk.

Bruk av Nødanrop-funksjonen deaktiverer enkelte kommandoer og menyer i multimediesystemet i nesten én time for å prioritere telefonsamtaler til og fra nødetatene.

Du finner mer informasjon i instruksjonsboken

BRUKERINNSTILLINGER

Menyen "Bil"



Av hensyn til sikkerheten må alle justeringer utføres når kjøretøyet står stille.



Fra Bil-verdenen  velger du menyen Bil.

Fra denne menyen har du tilgang til følgende faner:

- Utenfor **A**
- Kupe **B**
- Dekktrykk **C**

Merk: Hvilke innstillinger som kan velges, kan variere med utstyret.

Utenfor A



« Tilgang »

Bruk denne menyen til å aktivere eller deaktivere følgende alternativer:

- « Automatisk dørlås under kjøring »;
- « Håndfri låsing/opplåsing »:
 - « Lydløs modus »;

Merk: Noen av alternativene er bare tilgjengelige hvis de foregående funksjonene er aktivert.

- Få tilgang til og start via telefon (digital nøkkel)

Merk:

- Når funksjonen er deaktivert, mottar du ikke lenger varsler relatert til den.
- Du finner mer informasjon i brukerhåndboken

- ...

« Velkommen »

Bruk denne menyen til å aktivere eller deaktivere følgende alternativer:

- « Utvendig belyningssekvens »;
- « Kupefunksjoner lydsekvens »;
- « Automatiske speil folder seg ut »;
- « Kupé belysning »;
- ...

« Kjørelys »

Bruk denne menyen til å aktivere eller deaktivere følgende alternativer:

- Adaptivt lys
- « Valg av kjøre side »:
 - « Venstre »;
 - « Høyre ».

- ...

Merk: Noen av alternativene er bare tilgjengelige hvis de foregående funksjonene er aktivert.

BRUKERINNSTILLINGER

« Tørking av rute »

Bruk denne menyen til å aktivere eller deaktivere følgende alternativer:

- Vindusvisker bak på i revers: Bakruteviskeren aktiveres når du setter girspaken i revers.

Merk: Denne funksjonen er avhengig av at frontruteviskerne er aktivert.

- « Automatisk vindusvisker foran »;
- ...

Kupe B

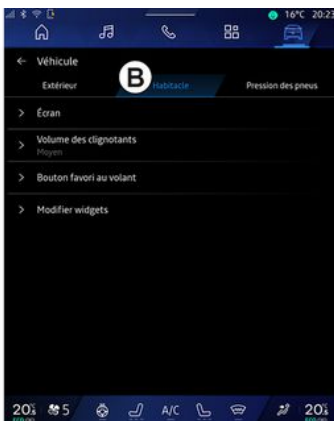

« Skjerm »

Bruk denne menyen til å aktivere/deaktivere "Automatisk lysstyrke"

(avhengig av utstyr) og for å justere følgende alternativer:

- « Multimedia: lysstyrke på dagtid »;
- « Multimedia: lysstyrke om natten »;
- « Lysstyrke i cockpit »;
- ...

Merk: Noen av alternativene er bare tilgjengelige hvis de foregående funksjonene er aktivert.

« Head-up display »

(avhengig av utstyrsnivå)

Bruk denne menyen til å aktivere/deaktivere og til å justere følgende alternativer:

- aktivere/deaktivere frontrutedisplayet
- Justere lysstyrken
- Juster bildeplassering på frontrutedisplayet
- Aktivere/deaktivere displayet for navigeringsinformasjon
- Aktivere/deaktivere visning av kjøreassistanseinformasjon
- ...

Merk: Avhengig av kjøretøyet lagres posisjonen til head-up-displayet automatisk i "Profiler".

« Lydstyrke svingeindikator »

Bruk denne menyen til å justere lydstyrken for indikatorene i kupéen:

- « Lav »;
- « Middels »;
- « Høy ».

« Favorittknapp på rattet »

Bruk denne menyen til å konfigurere Favorittknapp på rattet ved å tilordne funksjonen som en av følgende:

- « Klima »;
- « Eco-modus »;
- « 360° Kamera »;
- « Luftrensing »;
- ...

Merk: Hvilke alternativer som kan velges kan variere med utstyrsnivået.

« Rediger widgets »

Fra denne menyen kan du endre tilleggsprogrammer på Startskjermen eller Navigasjon-

verdenen  tilgjengelig, avhengig av bilens utstyr:

- « Luftkvalitet »;
- « Google Assistant »;
- « 360° Kamera »;
- « Dato og tid »;

BRUKERINNSTILLINGER

- « Dekktrykk »;
- « Lyd »;
- ...

Dekktrykk C

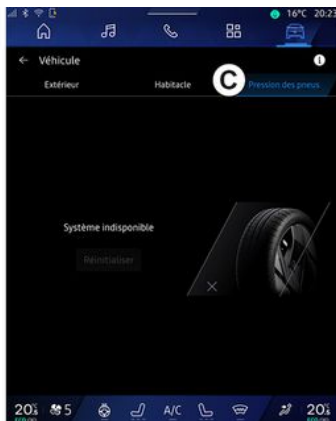

Bruk denne menyen til å sjekke dekktrykkstatus og til å tilbakestille systemet.

Du finner mer informasjon om dekktrykk i:

- avsnittet om Dekktrykk → 103
- bilens instruksjonsbok.

Meny Profil

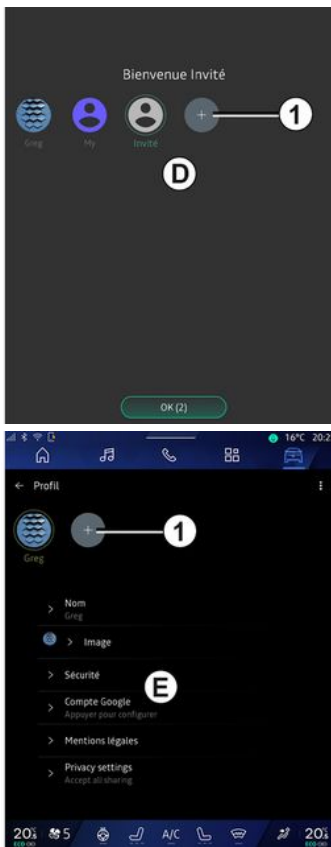

Når multimediesystemet er startet, kan du ved **D** velge eller legge til en

brugerprofil som skal brukes på systemet og kjøretøyet.

Velg ønsket brukerprofil.

Merk: Det er bare mulig å endre profilen mens bilen står stille.

Du kan når som helst få tilgang til Profil-menyen **E** fra varslingscenteret ved å trykke på bildet i profilen din.

Funksjoner som er koblet til brukerprofilen

Følgende innstillinger er lagret i brukerprofilen:

- systemspråk
- Google®-konto
- My Renault-konto
- innstillinger for vilkårene for bruk av personopplysninger
- skjermbildeinnstillinger
- MULTI-SENSE-innstillinger
- innstillinger for omgivelseslyd
- Innstillinger for fører sete
- Innstillinger for sidespeil
- Lydinnstillinger
- navigeringsinnstillinger
- navigasjonshistorikk
- navigasjonsfavoritt
- ...

Merk: Den første profilen som opprettes, er standard administratorprofil. Enkelte

BRUKERINNSTILLINGER

innstillinger er bare tilgjengelige via administratorprofilen.

Legg til en Profil

For å legge til en ny Profil, trykk på **I**, og følg instruksjonene som vises på multimedieskjermen.

Merk:

- Du kan legge til opptil fem Profil.
- Hver gang du oppretter en ny Profil, er en konfigurasjon nødvendig: Se avsnittet Aktivere tjenester → 12.

Profil-innstillinger



Vi anbefaler vi at du låser profilen din for å beskytte personopplysningene dine bedre.

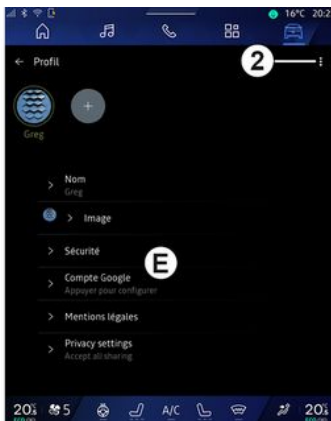

Fra **2** har du tilgang til følgende funksjoner:

- « Administrer profiler » ;
- « Administrer kontoer » ;
- « Slett profil » ;
- « Gjesteprofil » .

Fra menyenonen **E** kan du endre følgende:

- « Navn » ;
 - « Bilde » ;
 - « Sikkerhet » :
 - Velg låsemodus
 - Slett ID.
 - Lås opp profilen med telefonen
- Du kan bruke denne funksjonen til å låse opp Profil ved hjelp av smarttelefonen, hvis den finnes i kjøretøyet.

For mer informasjon, se avsnittet Systeminnstillinger → 121.

- "My Renault-konto" (bare tilgjengelig i administratorprofilen)
- Google®-konto
- « Vilkår for personvern » ;
- « Innstillinger for personvern » :
 - « Godta alle » ;
 - « Avvis alle » ;
 - « Tilpass » .

For mer informasjon, se avsnittet Aktivering av tjenester → 12.

- ...

Profil « Gjest »

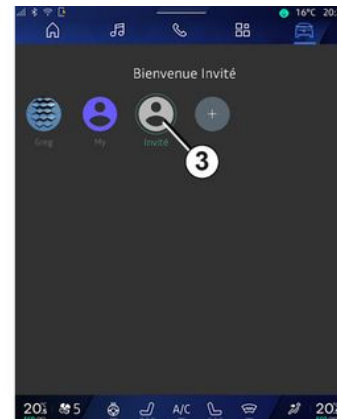

BRUKERINNSTILLINGER

Profilen Gjest (GUEST) kan brukes til å få tilgang til noen av multimediesystemets funksjoner som for eksempel en brukerprofil.

For å få tilgang til den, trykk på **2** og deretter Gjesteprofil eller **3** under oppstart.

Profilen Gjest tilbakestilles hver gang systemet starter på nytt og innstillingene lagres ikke.

SYSTEMINNSTILLINGER



Av hensyn til sikkerheten må alle justeringer utføres når kjøretøyet står stille.

Menyen "Innstillinger"

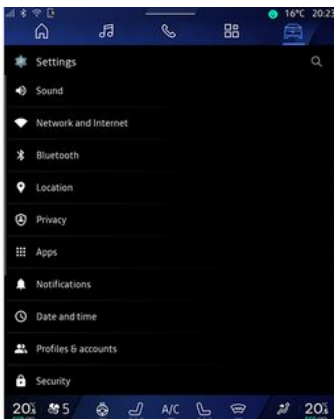

Fra Bil-verdenen , trykk

Du kommer også til menyen Innstillinger fra varslingssenteret ved å trykke på Innstillinger-ikonet.

Merk:

- Hvilke innstillinger som kan velges, kan variere med utstyret.
- Enkelte innstillinger er bare tilgjengelige når bilen står stille.
I denne menyen kan du justere følgende innstillinger:

- « Lyd »;
- Nettverk og Internett
- « Bluetooth® »;
- Plassering
- Personvern
- Apper
- "Varsler"
- « Dato og tid »;
- Profiler og kontoer
- « Sikkerhet »;
- « System »;
- « Oppdatering & assistent »;
- « Google® »;
- ...

« Lyd »

Via denne menyen kan du angi og justere følgende voluminnstillinger:

- « Medievolum »;
- Volum for innkommende anrop
- « Alarm volum »;
- Volum for varsler
- Volum for navigasjon
- « Assistentvolum »;
- Telefonringetone
- ...

Nettverk og Internett



Når du bruker tilkoblingsdeling på telefonen, bruker du telefonens Internett-tilkobling via WIFI-tilkoblingen (med de kostnader og begrensninger som er pålagt av mobiloperatøren).

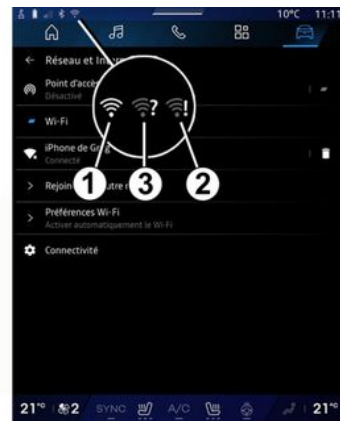

SYSTEMINNSTILLINGER



Via denne menyen kan du konfigurere følgende internettverk:

- "Tilgangspunkt":
 - aktivere/deaktivere "Tilgangspunkt";
 - tilgangspunkt detaljer
 - aktivere/deaktivere tilgangspunktet automatisk
 - ...
- «WIFI»:
 - aktivere/deaktivere WIFI på multimediesystemet for å bruke et eksternt internettilgangspunkt
 - vise tilgjengelige nettverk
 - Legge til et nettverk
- WIFI-innstillinger
- Tilkobling gir informasjon om:

- Tilkoblingsdata og -status
- på Nettverkstype
- System-ID
- ...

Når du aktiverer multimediesystemet WIFI, blir du varslet om statusen via ikonet på statuslinjen:

- **1** WIFI aktivert og koblet til et nettverk uten en begrenset tilkobling
- **2** WIFI aktivert og koblet til et nettverk, men uten internettilgang eller med en begrenset tilkobling
- **3** WIFI aktivert, men ikke koblet til et nettverk

Merk: Hvis "WIFI" er deaktivert, vises ikke noe WIFI-ikon på statuslinjen.

Du kan også vise informasjon om status for datadeling ved å trykke på ikonet på statuslinjen:

- **4** Godta alle, del alle data
- **5** Avvis alle: Deler ingen av dataene
- **6** Tilpass, del bare dataene du har godkjent

Du finner mer informasjon om deling av data i avsnittet Aktivere tjenester ➔ 12.

Merk: Hvis du avviser å dele data, vises ikke noe ikon på statuslinjen.

«Bluetooth®»

Denne menyen kan brukes til å justere Bluetooth® funksjonene til multimediesystemet:

- Aktivere/deaktivere multimediesystemet Bluetooth®
- «Koble til en ny enhet».

Plassering

Via denne menyen kan du justere innstillinger for bilens posisjon:

- Nylige posisjonsforespørsler
- "App-tillatelse".

«Apper»

Bruk denne menyen til å konfigurere apper i multimediesystemet.

- Vis alle apper
- Standardapper
- App-tillatelse
- "Spesielle tilgangstillatelse som er gitt til apper"

Varsler

Bruk denne menyen til å konfigurere varsler fra multimediesystemet:

- «Proaktive anbefalinger».

SYSTEMINNSTILLINGER

« Dato og tid »

Via denne menyen kan du justere dato og klokkeslett for multimediesystemet:

- Still inn tidssonen automatisk
- Stille inn tidssone (manuelt)
- Bruk 24-timers format.

Profil og kontoer

Gir tilgang til profilmenyen til multimediesystemet.

« Sikkerhet »

Via denne menyen kan du justere sikkerhetsinnstillingene for multimediesystemet:

- Lås profilen
- Slett ID.
- Sikkerhetsoppdatering
- Lås opp profilen med telefonen

« System »

Via denne menyen kan du justere innstillingene for multimediesystemet:

- Språk og input
- Enheter (km/t eller mph)

Merk: Speedometeret og noe av avstandsinformasjonen som vises på instrumentpanelet, konverteres. Gjenta samme

handling for å gå tilbake til forrige modus.

- Oppbevaring:
 - Musikk og lyd
 - Andre apper
 - Filer
 - « System ».
- Om
- Juridisk informasjon
- Tilbakestillingsalternativer
- ...

« Oppdatering & assistent »

Denne menyen lar deg sjekke og/eller konfigurere følgende funksjoner:

- Proaktive forslag
Du finner mer informasjon i avsnittet Varsler → 124.
- Avatar (avhengig av utstyrsnivå)
 - aktivere/deaktivere Aktiver reno den offisielleRenault avataren.
 - « Proaktive anbefalinger »;
 - Proaktiv kommunikasjon-modus
 - aktivere/deaktivere Si "Hei reno"
 - « Språk »;
 - « Oppdag renoden offisielleRenault avataren. »;
 - ...

- « Min betrodde enhet »;
- « Biloppdatering »;
Du finner mer informasjon i avsnittet Oppdatering → 126.
- ...

« Google® »

Denne menyen kan brukes til å justere Google®-tjenestene:

- « Google Assistant »;
- Send kommentarer til Google®

« Min betrodde enhet »

Denne menyen lar deg justere smarttelefonen som er tilknyttet brukerprofilen via Min følgesvenn.

Se avsnittet Brukerinnstillinger → 116 for mer informasjon.

VARSLER



Av hensyn til sikkerheten må dette bare utføres når bilen står stille.



Varslingscenteret genererer varsler under kjøring og støtter enkelte funksjoner, forslag og innstillinger som:

- tilgang til brukerens Profil **3**
 - statusen til tjenestene **B**
 - aktivere/deaktivere WIFI
 - aktivere/deaktivere Bluetooth®
 - slå lyden av/på
 - Innstillinger  **4**
 - snarveier til skjermens belysningskontroller og kjøretøyutstyr **C**
- Merk:** Tilgjengeligheten av snarveier og kommandotyper

avhenger av utstyret og kan ikke endres.

- liste over mottatte varsler **D**
- Nylig brukte apper
- ...

Ved å trykke på knapp **1** eller ved å sveipe multimedieskjermen raskt vertikalt fra sone **A** mot midten av skjermen, kan du få tilgang til varslingscenteret for å se varslene og tilgjengelige funksjoner.

Hvis det finnes et ulest varsel, vises et symbol **2** midt på knappen **1**.

Merk: Avhengig av utstyret kan punkt **2** erstattes av en annen logo.

Når du trykker på **2**, åpnes varslingscenteret automatisk, og du kan lese alle uleste meldinger. Deretter forsvinner symbolet.

Når varslingscenteret er åpent, kan du velge et varsel fra listen **D** for å få tilgang til det.

Du kan slette varslet ved å sveipe raskt horisontalt på skjermen.

For å slette alle varsler, trykk på knappen **5**.

Merk: Enkelte varsler krever en bestemt handling for å fullføres før de kan slettes fra varslingscenteret.

For å gå ut av varslingscenteret, trykk på **1** eller sveip raskt opp fra

VARSLER

bunnen av skjermen mot midten av skjermen.

Varselinnstillinger

Fra Innstillinger-ikonet  4 eller fra Bil-

verdenen , etterfulgt av Innstillinger-menyen, kan du få tilgang til menyen Apper og varsler. Bruk denne menyen til å konfigurere varsler fra multimediesystemet.

Du finner mer informasjon om menyen Apper og varslinger i avsnittet Systeminnstillinger → 121.

« Proaktive forslag »

Proaktive forslag-funksjonen informerer deg via et varsel om at en MULTI-SENSE-modus som er mer tilpasset den gjeldende kjørestilen din, er tilgjengelig.

Multimediesystemet foreslår følgende alternativer:

- « Ja »;
- « Nei »;
- « Alltid nei ».

Fra Innstillinger-ikonet  4 eller

fra Bil-verdenen , etterfulgt av Innstillinger-menyen, kan du få tilgang til Oppdateringer og

assistent-menyen og deretter Proaktive forslag.

Denne menyen kan brukes til å konfigurere proaktive anbefalingsvarslinger på multimediesystemet.

Merk: Du må aktivere datadeling for å kunne bruke Proaktive forslagfunksjonen: Hvis du vil ha mer informasjon, kan du se delen Aktivere tjenester → 12.

OPPDATER

Menyen "Oppdatering av kjøretøy"

Enkelte

oppdateringsinstallasjoner kan gjøre bilen midlertidig utilgjengelig for bruk. I så fall kan du se indikasjonene som vises på skjermen.

 Bilen må være immobilisert, stå stille og tenningen må være slått av. I noen tilfeller vil du ikke være i stand til å starte kjøretøyet i løpet av tidsrommet som er angitt av multimediesystemet.



Av hensyn til sikkerheten må dette bare utføres når bilen står stille.



Før du starter installasjonen, må du parkere kjøretøyet langt vekk fra trafikk og bruke parkeringsbremsen.

Fra Bil-verdenen  velger du Bil-menyen Innstillinger, Oppdatering & assistent og deretter Oppdatering av kjøretøy.

I denne menyen kan du vise ulike typer informasjon og oppdatere kjøretøyet, som for eksempel:

- multimedieutstyr
- førerhjelpemidler
- ...

Systemet kan tilby automatiske oppdateringer. Du kan også se etter oppdateringer manuelt, avhengig av bilens tilkoblingsmuligheter.

Biloppdatering-skjermen



1. « Ser etter oppdatering ».
2. « Oppdatering pågår... ».
3. « Oppdater historikk ».
4. « Informasjon ».

Merk:

- Du får beskjed via Varsler hvis det finnes en ny oppdatering. Se avsnittet Navigering ➔ 124.
- Hvis det blir funnet en tilgjengelig oppdatering, starter nedlastingen automatisk.
- Du kan bare søke etter og laste ned oppdateringer hvis bilen befinner seg i et geografisk område som dekkes av et mobilnett. For mer

OPPDATER

informasjon, se avsnittet Systeminnstillinger → 121.

– Hvis oppdateringen ikke er tilgjengelig i landet der kjøretøyet befinner seg, er menyene Ser etter oppdatering og Oppdatering pågå... utilgjengelige.

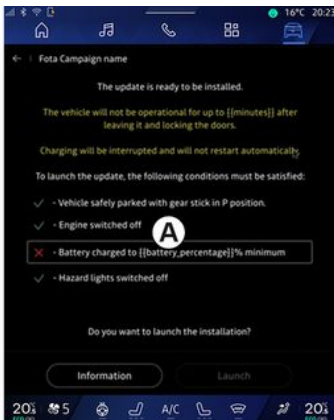

Når en oppdatering er klar, blir du bedt om avgi samtykke og bekreftelse for å fullføre installasjon.

For å starte oppdateringen må alle betingelsene som vises på multimediesystemskjermen **A** være oppfylt.

Følg instruksjonene på skjermen til multimediesystemet.

Merk:

- Det kan hende at skjermene slås av under oppdateringen
- Enkelte installeringer krever at du går ut av bilen og låser den.

Når du starter multimediasystemet på nytt, vises en melding som bekrefter at oppdateringen er fullført.

Hvis det oppstår en feil, kan du se avsnittet Driftsfeil → 129.

« Ser etter oppdatering » 1

Du kan også søke etter oppdateringer direkte ved å trykke på Ser etter oppdatering **1**.

Når du har søkt i multimediesystemet, får du tilgang til neste tilgjengelige oppdatering.

Følg instruksjonene på skjermen til multimediesystemet.

Oppdateringen kan ta flere dager, men du kan bruke bilen som normalt i løpet av denne tiden.

« Oppdatering pågå... » 2

Denne menyen er tilgjengelig når en oppdatering er tilgjengelig.

Når en oppdatering pågår, trykk på

Informasjon-ikonet **i** for å få tilgang til innholdsinformasjon.

Merk: Når en Oppdatering pågår... ikke er tilgjengelig, er Ser etter oppdatering ikke tilgjengelig.

« Oppdater historikk » 3

Denne menyen kan brukes til å vise oppdateringshistorikk og status.

Velg en oppdatering for å finne informasjon om tidligere oppdateringer.

« Informasjon » 4

Denne menyen lar deg få tilgang til informasjon relatert til oppdateringer, for å se VIN (kjøretøyet's identifikasjonsnummer) osv.

Spesielle funksjoner knyttet til elbiler og oppladbare hybridbiler



Når du oppdaterer, blir kjøretøyet midlertidig utilgjengelig, og ladefunksjonen hindres når du installerer oppdateringen.

OPPDATER



Hvis du nettopp har godtatt en systemoppdatering via multimediesystemet, forsinkes eller avbrytes ladingen av fremdriftsbatteriet. Vent til oppdateringen er fullført før du kobler ladekabelen til bilen.

lading" eller "Hybridkjøretøy: lading" i instruksjonsboken.

Ikke start lading av kjøretøyet under installasjon av kjøretøyoppdateringene.

Følg instruksjonene som vises på skjermen til multimediesystemet.

7 Merk:

– Oppdateringene kan ikke installeres mens kjøretøyet lader med likestrøm (DC). Hvis du har startet en oppdatering, må du vente til den er ferdig før du starter DC-ladingen av kjøretøyet. Hvis lading pågår, kan oppdateringen startes, men den finner sted først når ladingen er fullført.

– Hvis en oppdatering startes før/ under ladingen (AC) av kjøretøyet, avbrytes den sistnevnte og den gjenopptas automatisk når oppdateringen er fullført.

Du finner mer informasjon om lading i avsnittet "Elektrisk kjøretøy:

FUNKSJONSFEIL

System

System		
Beskrivelse	Årsaker	Løsninger
Det vises ikke noe bilde.	Skjermen er i standby.	Påse at skjermen ikke er i standby.
Skjermen har låst seg.	Systemminnet er fullt.	Start systemet på nytt ved å trykke inn og holde: – Stopp/start-knapp for multimedia (trykk inn og hold til systemet starter på nytt) eller – "Mode"-knappen og "Source"-knappen til venstre for rattkontrollen (trykk inn og hold til systemet starter på nytt).
Kamerabildet vises feil på skjermen.	Kameraet er dekket av smuss som hindrer linsefunksjonen.	Kontroller at det ikke er søle eller smuss på kameraet.
Det høres ingen lyd.	Volumet er innstilt på minimum eller du har trykket på Pause.	Øk volumet eller deaktiver pause.
Det kommer ikke lyd fra venstre, høyre, fremre eller bakre høyttalere.	Balanse- eller fader-innstillingene er feil.	Juster lyden Balanse eller fader riktig.
De tilkoblede tjenestene i "My Renault"-appen min fungerer ikke.	Dårlig internettdekning for multimediesystem/telefon. Synkroniseringsproblem med My Renault-tjenesten.	Flytt bilen og telefonen til et område med internettdekning. Gå til den tilkoblede hjelpen på nettstedet: https://renault-connect.renault.com .

FUNKSJONSFEIL

System		
Tjenestene eller programmene fungerer ikke.	Abonnementet er utløpt. Multimediesystemets Internett-tilkobling er ikke lenger tilgjengelig.	Kontroller status for abonnementet på portalen til Internett-leverandøren som er tilgjengelig fra "My Renault"-kontokontraktsiden (du må først koble den til "My Renault"-kontoen i kjøretøyet). Bruk telefonens funksjon for tilgangspunkt- og tilkoblingsdeling for å få tilgang til internetttilkoblingen (se avsnittet Systeminnstillinger → 121).

7

FUNKSJONSFEIL

Navigering

Navigering		
Beskrivelse	Årsaker	Løsninger
Kjøretøyposisjonen på skjermen samsvarer ikke med faktisk posisjon, eller varsellyset for GPS på skjermen forblir grått eller gult.	Dårlig GPS-mottak gjør at kjøretøyposisjonen ikke kan fastslås riktig.	Kjør til du får bedre GPS-signal.
Trafikkflytinformasjon vises ikke på skjermen.	Navigering er ikke aktivert. Tilkoblede tjenester er ikke aktivert.	Påse at navigering er aktivert. Velg en destinasjon og begynn navigeringen. Kontroller at de tilkoblede tjenestene er aktivert, og aktiver datainnsamling.
Enkelte elementer i menyen er ikke tilgjengelige.	Avhengig av gjeldende kommando vil enkelte elementer være utilgjengelige. Enkelte funksjoner er ikke tilgjengelige mens bilen kjører.	Stans bilen.
Taleveiledning er utilgjengelig.	Taleveiledning eller navigering er deaktivert.	Øk volumet. Påse at taleveiledning er aktivert. Kontroller at veiledning pågår.
Den foreslåtte ruten starter eller slutter ikke ved ønsket destinasjon.	Destinasjonen er ikke gjenkjent av systemet enda.	Angi en vei i nærheten av ønsket destinasjon.

FUNKSJONSFEIL

Telefon

Telefon		
Beskrivelse	Årsaker	Løsninger
Det høres ingen lyd eller ringetone.	Mobiltelefonen er ikke koblet til systemet. Volumet er innstilt på minimum eller du har trykket på Pause.	Påse at mobiltelefonen er koblet til systemet. Øk volumet eller deaktiver pause.
Det er ikke mulig å ringe.	Mobiltelefonen er ikke koblet til systemet. Telefontastaturet er låst.	Påse at mobiltelefonen er koblet til systemet. Lås opp telefontastaturet.
CarPlay™- eller Android Auto™-replikering fungerer ikke.	Telefonen er ikke koblet til eller den er ikke kompatibel med systemet.	Kontroller kompatibiliteten til telefonen med disse appene. Kontroller at telefonen er riktig koblet til systemet.

7

FUNKSJONSFEIL

Talegjenkjenning

Talegjenkjenning		
Beskrivelse	Årsaker	Løsninger
Systemet gjenkjenner ikke talekommandoen som er gitt.	Talekommandoen er ikke gjenkjent. Tidsforsinkelsen for talegjenkjenning er utløpt. Talegjenkjenning fungerer ikke som den skal på grunn av støyende omgivelser.	Kontroller at talestyring er tilgjengelig (se informasjonen om Bruke talegjenkjenning). → 26 . Snakk i løpet av tidsforsinkelsen for talegjenkjenning. Snakk i stille omgivelser.

FUNKSJONSFEIL

Oppdater

Oppdater		
Beskrivelse	Årsaker	Løsninger
Å laste ned den nye SW (programvare) tar svært lang tid.	Dårlig internettnettmottak. Nedlastingen krever en minimum kjøretid.	Flytt kjøretøyet til et område med internettdekning. Utfør ekstra kjørefaser.
Det spørres aldri etter fullføring av oppdateringen.	Kjøretøyet er ikke sikret.	Kontroller at kjøretøyet er fullstendig stoppet (parkeringsbremsen er på).
Skjermbildene er av, tap av lyd, tap av enkelte funksjoner under oppdateringen.	Oppdateringen pågår.	Vent til oppdateringen er ferdig.
Forespørselen om å fullføre oppdateringen vises ikke.	Ingen respons i måneden etter starten av oppdateringen.	Server starter operasjonen på nytt senere. Du kan sjekke manuelt om oppdateringen fortsatt er tilgjengelig.
Oppdateringen ble ikke fullført.	Oppdaterer intern feil i systemet:: De andre funksjonene påvirkes ikke. Inkompatibilitet med direkte strømlading (spesielt for elektriske/hybride kjøretøy).	Kontakt en godkjent forhandler. Vent til oppdateringen er fullført før du utfører en likestrømslading. Du finner mer informasjon om varsellampene i kjøretøyets brukerhåndbok.
Oppdateringen ble ikke fullført på grunn av en feil, og STOP -varsellyset vises.	Kritisk feil.	Kjøretøyet må ikke startes på nytt. Kontakt en autorisert forhandler. Du finner mer informasjon om varsellampene i kjøretøyets brukerhåndbok.

FUNKSJONSFEIL

Oppdater

<p>Oppdateringen ble ikke fullført på grunn av en feil, og  -varsellyset vises.</p>	<p>Feil under oppdatering (ikke-kritisk).</p>	<p>Kontakt en godkjent forhandler for å løse problemet. Du finner mer informasjon om varsellampene i kjøretøyets brukerhåndbok.</p>
--	---	---

ALFABETISK INDEKS

Symboles

360°-kamera, [93](#)

A

Adresse: arbeid, [39](#)

Adresse: hjem, [39](#)

Android Auto™, CarPlay™, [26](#), [56](#), [75](#)

Anropslogg, [68](#)

Anrop venter, [65](#)

Avslutte en samtale, [65](#), [67](#)

Avvise et anrop, [65](#)

B

Bluetooth®, [56](#)

D

Dekktrykk, [103](#)

Display 2D/3D: modus 2D/3D, [34](#)

Display i instrumentpanelet, [34](#)

driver USB, [56](#)

E

ECO kjøre, [105](#)

Elbil, [110](#)

Elbil: Lading, [110](#)

Energisparing, [105](#)

F

firehjulsdrift (4WD), [98](#)

Flervisningskamera, [93](#)

Funksjonsfeil, [129](#), [132](#), [133](#), [134](#)

Førerstøttesystemer, [84](#)

G

Google Assistance™, [26](#), [65](#)

Google Maps™, [26](#), [34](#), [39](#), [46](#)

Google Play™, [79](#)

H

Hybridrevet og elektrisk kjøretøy, [110](#)

Håndfri parkering, [89](#)

I

Innstillinger, [72](#), [121](#)

Innstillinger: navigasjon, [46](#)

Innstillinger: tilpasning, [121](#)

Innstillinger for kjøretøytilpasning, [116](#)

Interessepunkt, [39](#)

J

Juster lydvolümet, [72](#)

K

Kart: innstillinger, [34](#)

ALFABETISK INDEKS

Kart: kartsymboler, [34](#)
Kart: visning, [34](#)
Kilde, [56](#)
Kilde: lyd, [50](#)
Kjøretøyatmosfære: tilpasning, [99](#)
Knapper, [9](#), [17](#)
Koble fra en telefon, [61](#), [62](#)
Konfigurasjon av multimediasystemet, [116](#)
Kontroller, [9](#), [17](#)

L

Luftkvalitet, [109](#)

M

Meny: startside, [24](#)
Miljø, [105](#)
Mobiltelefonbok, [67](#)
Motta et anrop, [65](#)
Multimediaskjerm, [5](#)
Multimedieutstyr, [5](#)
Multi-Sense, [95](#)
Musikk, [56](#)
My Renault, [81](#)

N

Navigasjon: legge inn et reisemål, [39](#)
Navigasjon: navigasjonshistorikk, [39](#)
Navigasjon: navigasjonsinnstillinger, [46](#)

Navigeringssystem, [34](#)
Nødanrop, [115](#)

P

Parkeringsassistent, [89](#)
Personopplysninger: lagring, [12](#), [61](#), [67](#)
Programknapper, [5](#)

R

Radio: automatisk lagring av stasjoner, [52](#)
Radio: forhåndsinnstilling av stasjon, [52](#)
Radio velg en stasjon: lytt til radioen, [52](#)
Rattkontroller og paneler, [9](#)
Reno, [31](#)
Ryggekamera, [92](#)
Ryggekamera aktivering: hjelpelinjer, [92](#)
Ryggekamerainnstillinger: bildeinnstillinger, [92](#)

S

Sammenkoble en telefon, [61](#)
Sammenkobling av en telefon, [62](#)
Seter: justering av forseter, [101](#)
Seter: masserende forsete, [101](#)
Skjerm: meny, [5](#)
Skjerm: standby, [22](#)
Skjermkontroller, [9](#)
Skriv inn et tall ved hjelp av tastaturet, [69](#)
Slå av, [22](#)

ALFABETISK INDEKS

Slå et nummer, [65](#), [69](#)
smartphone replikering, [26](#), [75](#)
SMS, [70](#)
SMS: avlese SMS, [70](#)
SMS: motta SMS, [70](#)
Start multimediasystemet, [22](#)
Svar på et anrop, [65](#)
System: oppdatering, [126](#)

T

Talegjenkjenning, [26](#)
Talekontroller, [26](#)
Talemelding(er), [69](#)
Telefoninnstillinger: telefonens ringetone, [69](#), [72](#)
Tilkoblede tjenester, [12](#)
Tilpasning av innstillinger: multi-sense, [95](#)
Tilpassing av innstillinger, [24](#), [116](#)
Trådløs lader: induksjonslading, [73](#), [73](#), [74](#)

V

Varsler: forslag og varsler, [19](#), [124](#)
Veiledning: kart, [34](#)

W

Wifi, [75](#), [121](#)



7711416764

